

SERIE MH / MB SERVOMOTEURS

Servomoteurs de 0,5 à 285 Nm



AVERTISSEMENT – RESPONSABILITE DE L'UTILISATEUR

LA DÉFECTUOSITÉ OU LA SÉLECTION OU L'USAGE ABUSIF DES PRODUITS DÉCRITS DANS LE PRÉSENT DOCUMENT OU D'ARTICLES ASSOCIÉS PEUT ENTRAÎNER LA MORT, DES BLESSURES ET DES DOMMAGES MATÉRIELS.

- Ce document et d'autres informations de Parker-Hannifin Corporation, ses filiales et distributeurs autorisés, proposent des options de produit et de système destinées aux utilisateurs possédant de solides connaissances techniques.
- En procédant à ses propres analyses et essais, l'utilisateur est seul responsable de la sélection définitive du système et des composants, au même titre qu'il lui incombe de veiller à la satisfaction des exigences en matière de performances, endurance, entretien, sécurité et avertissement. L'utilisateur doit analyser tous les aspects de l'application, suivre les normes applicables de l'industrie et les informations concernant le produit dans le catalogue de produits actuel et dans tout autre document fourni par Parker, ses filiales ou distributeurs agréés.
- Dans la mesure où Parker ou ses filiales ou distributeurs agréés fournissent des options de système ou de composant se basant sur les données ou les spécifications indiquées par l'utilisateur, c'est à celui-ci qu'incombe la responsabilité de déterminer si ces données et spécifications conviennent et sont suffisantes pour toutes les applications et utilisations raisonnablement prévisibles des composants ou des systèmes.

CONDITIONS DE VENTE

Les articles qui figurent dans ce document sont proposés à la vente par Parker Hannifin Corporation, ses filiales ou ses distributeurs agréés. Tout contrat de vente passé par Parker est soumis aux dispositions énoncées dans les conditions de vente standard Parker (disponibles à la demande).

Vue d'ensemble	5
Caractéristiques techniques	6
Moteurs MB / MH , Taille 70 - 0,5...2,5 Nm	6
Moteurs MB / MH , Taille 105 - 2,2...8 Nm	8
Moteurs MB / MH , Taille 145 - 4,5...28 Nm.....	10
Moteurs MB / MH , Taille 205 - 15...90 Nm	12
Moteurs MB / MH , Taille 265 - 75...270 Nm.....	14
Dimensions	15
Options	16
Frein de maintien.....	16
Ventilateur de refroidissement.....	16
Option codeurs	17
Spécification techniques pour fortes inerties	18
Disposition et connecteurs.....	19
Arbre.....	19
Sécurité augmentée.....	19
Options de personnalisation.....	19
Codification	20
Moteurs MH / MB.....	20
Câble puissance pour moteurs MH/MB.....	22
Câble retour pour moteurs MH/MB.....	23

Parker Hannifin

Leader mondial des technologies et systèmes de contrôle de mouvement

Conception de produits globaux

Parker Hannifin bénéficie de plus de 40 années d'expérience dans la conception et la fabrication de systèmes d'entraînement, de contrôle, de moteurs et de dispositifs mécaniques. Pour développer son offre de produits globaux, Parker peut compter sur l'expertise en technologies de pointe et l'expérience de ses équipes d'ingénieurs en Europe, en Amérique et en Asie.

Expertise métier locale

Parker met à la disposition de ses clients des ingénieurs applications locaux capables de sélectionner et d'adapter les produits et technologies répondant le mieux à leurs attentes.

Des sites de production répondant aux attentes de nos clients

Parker s'engage à répondre aux demandes de service de ses clients pour leur permettre de se développer sur les marchés globaux. Grâce à la généralisation de méthodes de production lean, nos équipes de production sont engagées dans des processus d'amélioration continue au service de nos clients. Nous mesurons notre réussite non pas par nos propres standards, mais par les critères de qualité et de respect des délais de livraison définis par nos clients. Pour atteindre ces objectifs, Parker maintient des sites de production en Europe, en Amérique du Nord et en Asie et investit constamment dans leur modernisation.

Fabrication et support de proximité en Europe

Grâce à ses équipes commerciales et à son réseau de distributeurs agréés, Parker offre une assistance commerciale et un support technique local dans toute l'Europe.

Pour nous contacter, reportez-vous à la liste des agences commerciales sur la couverture de cette brochure, ou consultez notre site: www.parker.com

Sites de production électromécaniques dans le monde

Europe

Littlehampton, Royaume Uni
Dijon, France
Offenburg, Allemagne
Filderstadt, Allemagne
Milan, Italie

Asie

Wuxi, Chine
Jangan, Corée
Chennai, Inde

Amérique du Nord

Rohnert Park, Californie
Irwin, Pennsylvanie
Charlotte, Caroline du Nord
New Ulm, Minnesota



Offenburg, Allemagne



Milan, Italie



Littlehampton, Royaume Uni



Filderstadt, Allemagne



Dijon, France

Servomoteur - MH / MB

Vue d'ensemble

Description

La gamme MH / MB est disponible dans une plage de 0,5 à 285 Nm avec des vitesses jusqu'à 10000 min⁻¹ et comprend 50 modèles dans 5 tailles. Grâce à la qualité et performance élevée des aimants Néodyme Fer Bore et la méthode d'enrobage spécifique permettant une très bonne fixation sur l'arbre du moteur, la gamme MH / MB permet des accélérations très élevées et résiste à des charges importantes sans risque de démagnétisation ou de décollement des aimants.

De plus, l'utilisateur peut optimiser la sélection des moteurs pour des applications courantes grâce aux tailles des arbres et brides flexibles disponibles pour tous les modèles. Des composantes mécaniques généreusement dimensionnées, des moments d'inertie faibles et une vaste gamme de versions différentes permettent l'utilisation de la série MH / MB dans tous les domaines demandant haute dynamique et fiabilité absolue.

Les domaines d'application typiques sont toutes sortes de systèmes d'automatisation, tout d'abord dans l'industrie de l'emballage et de la manutention ainsi que tous les secteurs nécessitant des axes rapides et une synchronisation de position.

Caractéristiques

- Nombreuses options capteurs disponibles
- Personnalisation
- Inertie augmentée en option
- Options
 - Câbles sortis
 - Boîte à bornes (puissance et resolver)
 - Codeur externe
 - Inertie augmentée
 - Frein
 - Retour - resolver/codeur incrémental/SinCos/codeur absolu
 - Protection thermique (PTC pour MB et KTY compatible avec MH)
 - Deuxième bout d'arbre

Application

- Alimentation, Pharmacie et boissons
- Machines d'emballage
- Machines de formage
- Systèmes de manutention
- Automatisation industrielle
- Sciences de la vie
- Industrie automobile
- Machines d'impression
- Machines textiles
- Robotique
- Pompes servo hydrauliques

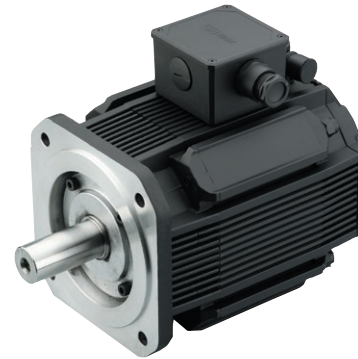

Caractéristiques techniques - Vue d'ensemble

Caractéristiques techniques générales	
Type de moteurs	Servomoteurs synchrones à aimants permanents
Conception rotor	Rotor à aimants terre rare en surface
Alimentation	230 VAC ou 400 VAC
Température de fonctionnement	-10/+40 °C
Nombre de pôles	4 pour M_ 56-70 8 pour M_ 105-145-205-265
Gamme de puissance	0,05...67 kW
Gamme de couple	0,2...285 Nm
Gamme de vitesse	0...10000 min ⁻¹
Montage	Bride à trous lisses B14, B3 en option
Bout d'arbre	Arbre plein claveté Arbre plein lisse (option)
Refroidissement	Ventilation naturelle (option pour taille 105-145-205) Ventilation forcée (option pour taille 105-145-205) Refroidissement par eau (option pour taille 145)
Degré de protection (IEC60034-5)	IP64 IP65 (option)
Capteur	Resolver Codeur incrémental ou absolu Endat ou Hiperface
Tension d'alimentation	230 / 400 VAC
Classe de température	Classe F
Connexions	Connecteurs Câbles sortis Boîte à bornes (voir tableau des options pour les combinaisons possibles)
Certification	CE
Standards	73/23/CEE et 93/68/CEE
En conformité avec:	EN60034-1, EN60034-5, EN60034-5/A1, EN60034-9, EN60034-14

Moteurs MH / MB , Taille 70 - 0,5...2,5 Nm

230 VAC

Modèle	Taille	Rotation lente		Nominal			Max. Couple ⁽¹⁾	Inertie		Ke ⁽²⁾⁽³⁾	Kt ⁽²⁾⁽³⁾
		Couple ⁽¹⁾	Courant	Couple ⁽¹⁾	Vitesse	Courant		Sans frein	Avec frein		
		T ₀₆₅ (T ₁₀₅) [Nm]	I ₀₆₅ [A]	T _{n065} [Nm]	n [min ⁻¹]	I _{n065} [A]	T _{max} [Nm]	J [kgmm ²]	J [kgmm ²]	Ke [Vs]	Kt [Nm/A _{rms}]
M_70 20 0,5	70	0,5 (0,9)	0,44	0,5	2000	0,43	2,8	26	55	0,67	1,17
M_70 38 0,5			0,72	0,4	3800	0,66				0,41	0,71
M_70 75 0,5			1,37	0,4	7500	1,00				0,22	0,38
M_70 20 01		1,0 (1,6)	0,84	1,0	2000	0,80	5,1	40	69	0,72	1,25
M_70 38 01			1,39	0,8	3800	1,23				0,42	0,72
M_70 75 01			2,65	0,5	7500	1,43				0,23	0,39
M_70 20 1,5		1,5 (2,2)	1,23	1,5	2000	1,18	6,8	54	83	0,73	1,27
M_70 38 1,5			2,25	1,4	3800	1,96				0,42	0,72
M_70 75 1,5			4,07	0,7	7500	1,85				0,23	0,39
M_70 20 02		2,0 (2,7)	1,55	1,9	2000	1,47	8,4	68	97	0,78	1,36
M_70 38 02			2,82	1,7	3800	2,40				0,43	0,75
M_70 75 02			5,36	0,6	7500	1,74				0,23	0,39
M_70 20 2,5		2,5 (3,1)	1,90	2,4	2000	1,82	9,8	81	110	0,79	1,36
M_70 38 2,5			3,56	2,1	3800	3,01				0,42	0,73
M_70 75 2,5			6,77	0,6	7500	1,77				0,22	0,38

400 VAC

Modèle	Taille	Rotation lente		Nominal			Max. Couple ⁽¹⁾	Inertie		Ke ⁽²⁾⁽³⁾	Kt ⁽²⁾⁽³⁾
		Couple ⁽¹⁾	Courant	Couple ⁽¹⁾	Vitesse	Courant		Sans frein	Avec frein		
		T ₀₆₅ (T ₁₀₅) [Nm]	I ₀₆₅ [A]	T _{n065} [Nm]	n [min ⁻¹]	I _{n065} [A]	T _{max} [Nm]	J [kgmm ²]	J [kgmm ²]	Ke [Vs]	Kt [Nm/A _{rms}]
M_70 37 0,5	70	0,5 (0,9)	0,44	0,5	3700	0,41	2,8	26	55	0,67	1,17
M_70 70 0,5			0,72	0,4	7000	0,55				0,41	0,71
M_70 37 01		1,0 (1,6)	0,84	0,9	3700	0,74	5,1	40	69	0,72	1,25
M_70 70 01			1,39	0,6	7000	0,85				0,42	0,72
M_70 37 1,5		1,5 (2,2)	1,23	1,3	3700	1,07	6,8	54	83	0,73	1,27
M_70 70 1,5			2,25	0,8	7000	1,27				0,42	0,72
M_70 37 2,0		2,0 (2,7)	1,55	1,7	3700	1,32	8,4	68	97	0,78	1,36
M_70 70 2,0			2,82	0,9	7000	1,35				0,43	0,75
M_70 37 2,5		2,5 (3,1)	1,90	2,1	3700	1,60	9,8	81	110	0,79	1,36
M_70 70 2,5			3,56	1,2	7000	1,73				0,42	0,73

⁽¹⁾ Les données correspondent au moteur en position horizontale à l'air libre, avec une température ambiante de 20 °C

⁽²⁾ Donnée mesurée à 20 °C. Lorsque "chaud" appliquer un déclasserment de 5 %

⁽³⁾ Tolérance de ±10 %

Courbes vitesse / couple

MH/MB70

3800 min⁻¹ 230 V - 7000 min⁻¹ 400 V

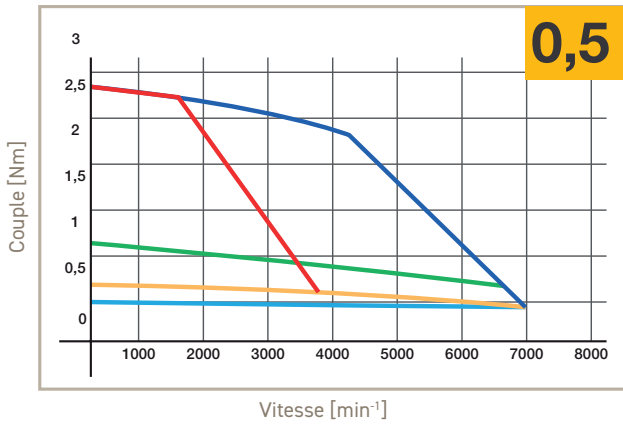

3800 min⁻¹ 230 V - 7000 min⁻¹ 400 V

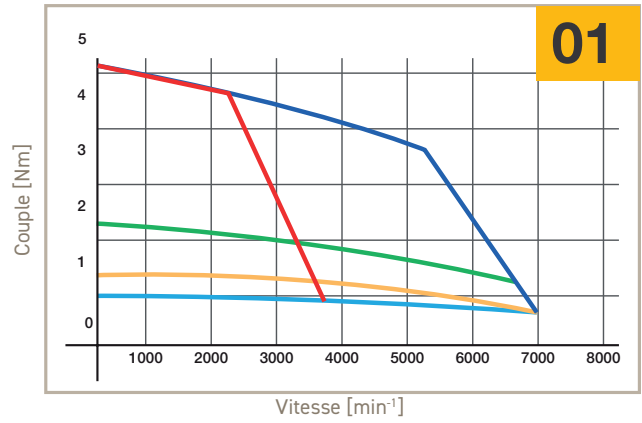

3800 min⁻¹ 230 V - 7000 min⁻¹ 400 V

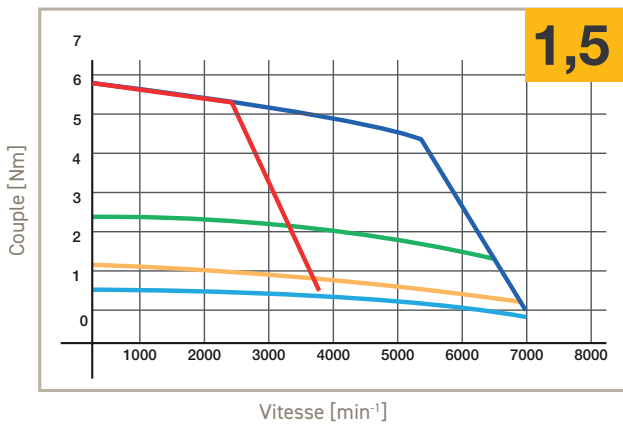

3800 min⁻¹ 230 V - 7000 min⁻¹ 400 V

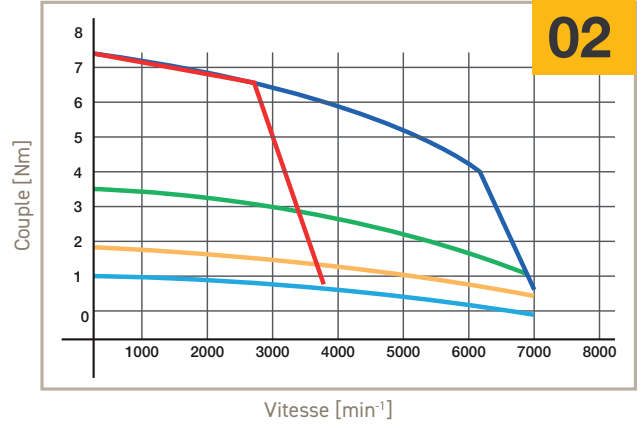

3800 min⁻¹ 230 V - 7000 min⁻¹ 400 V

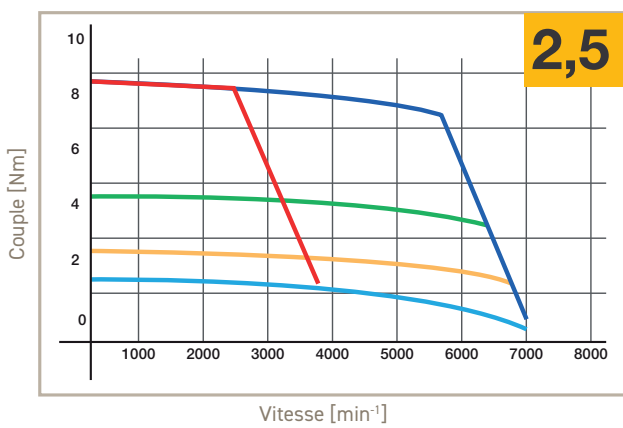

- S1 65 K, ΔT
- S3 10 %, 5 min, 400 V
- S3 10 %, 5 min, 230 V
- S3 50 %, 5 min
- S3 20 %, 5 min

Moteurs MH / MB , Taille 105 - 2,2...8 Nm

230 VAC

Modèle	Taille	Rotation lente		Nominal			Max. Couple ⁽¹⁾	Inertie		Ke ⁽²⁾⁽³⁾	Kt ⁽²⁾⁽³⁾
		Couple ⁽¹⁾	Courant	Couple ⁽¹⁾	Vitesse	Courant		Sans frein	Avec frein		
		T ₀₆₅ (T ₁₀₅) [Nm]	I ₀₆₅ [A]	T _{n065} [Nm]	n [min ⁻¹]	I _{n065} [A]	T _{max} [Nm]	J [kgmm ²]	J [kgmm ²]	Ke [Vs]	Kt [Nm/A _{rms}]
M_ 105 16 02	105	2,2 (3,5)	1,5	2,2	1600	1,4	11,0	190	253	0,9	1,63
M_ 105 25 02			2,1	2,1	2500	2,0				0,6	1,11
M_ 105 30 02			2,8	2,1	3000	2,6				0,5	0,83
M_ 105 50 02			4,3	1,8	5000	3,5				0,3	0,55
M_ 105 16 04		4,0 (6,1)	2,6	4,0	1600	2,5	19,5	340	403	1,0	1,65
M_ 105 25 04			3,8	3,7	2500	3,5				0,7	1,13
M_ 105 30 04			5,0	3,6	3000	4,4				0,5	0,85
M_ 105 50 04			7,4	2,7	5000	5,0				0,3	0,58
M_ 105 16 06		6,0 (8,3)	3,9	5,9	1600	3,7	26,2	480	543	1,0	1,65
M_ 105 25 06			5,6	5,5	2500	5,0				0,7	1,15
M_ 105 30 06			7,4	5,2	3000	6,4				0,5	0,87
M_ 105 50 06			11,2	3,6	5000	6,7				0,3	0,58
M_ 105 16 08		8,0 (10,0)	5,2	7,8	1600	5,0	31,7	620	683	1,0	1,65
M_ 105 25 08			7,5	7,2	2500	6,6				0,7	1,15
M_ 105 30 08			9,7	6,8	3000	8,2				0,5	0,88
M_ 105 50 08			14,2	4,4	5000	7,9				0,4	0,61

400 VAC

Modèle	Taille	Rotation lente		Nominal			Max. Couple ⁽¹⁾	Inertie		Ke ⁽²⁾⁽³⁾	Kt ⁽²⁾⁽³⁾
		Couple ⁽¹⁾	Courant	Couple ⁽¹⁾	Vitesse	Courant		Sans frein	Avec frein		
		T ₀₆₅ (T ₁₀₅) [Nm]	I ₀₆₅ [A]	T _{n065} [Nm]	n [min ⁻¹]	I _{n065} [A]	T _{max} [Nm]	J [kgmm ²]	J [kgmm ²]	Ke [Vs]	Kt [Nm/A _{rms}]
M_ 105 30 02	105	2,2 (3,5)	1,5	2,1	3000	1,4	11,0	19	253	0,9	1,63
M_ 105 45 02			2,1	1,9	4500	1,8				0,6	1,11
M_ 105 60 02			2,8	1,7	6000	2,2				0,5	0,83
M_ 105 30 04		4,0 (6,1)	2,6	3,6	3000	2,3	19,5	340	403	1,0	1,65
M_ 105 45 04			3,8	3,0	4500	2,8				0,7	1,13
M_ 105 60 04			5,0	2,4	6000	3,0				0,5	0,85
M_ 105 30 06		6,0 (8,3)	3,9	5,3	3000	3,4	26,2	480	543	1,0	1,65
M_ 105 45 06			5,6	4,1	4500	3,8				0,7	1,15
M_ 105 60 06			7,4	3,0	6000	3,7				0,5	0,87
M_ 105 30 08		8,0 (10,0)	5,2	6,9	3000	4,4	31,7	620	683	1,0	1,65
M_ 105 45 08			7,5	5,2	4500	4,9				0,7	1,15
M_ 105 60 08			9,7	3,6	6000	4,4				0,5	0,88

⁽¹⁾ Les données correspondent au moteur en position horizontale à l'air libre, avec une température ambiante de 20 °C

⁽²⁾ Donnée mesurée à 20 °C. Lorsque "chaud" appliquer un déclassé de 5 %

⁽³⁾ Tolérance de ±10 %

Courbes vitesse / couple

MH/MB105

3000 min⁻¹ 230 V - 6000 min⁻¹ 400 V

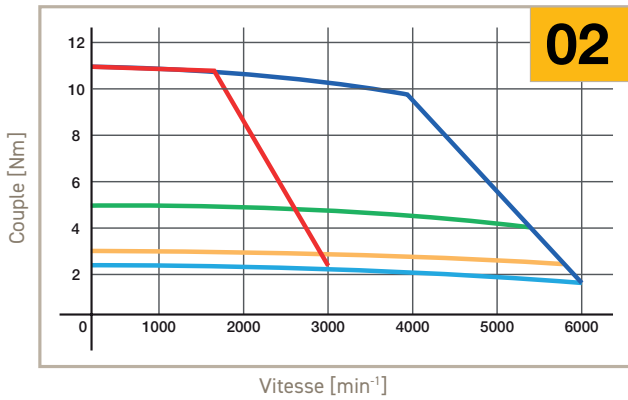

3000 min⁻¹ 230 V - 6000 min⁻¹ 400 V

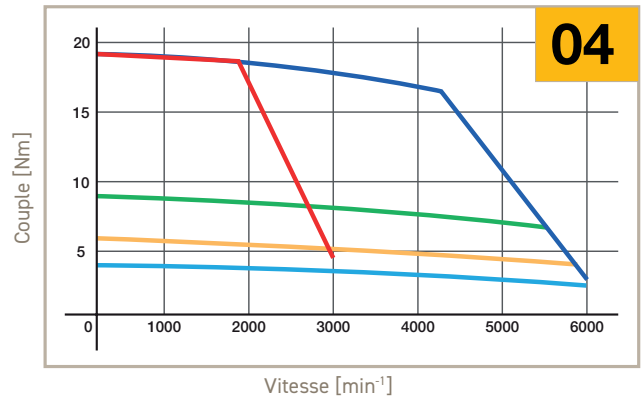

3000 min⁻¹ 230 V - 6000 min⁻¹ 400 V

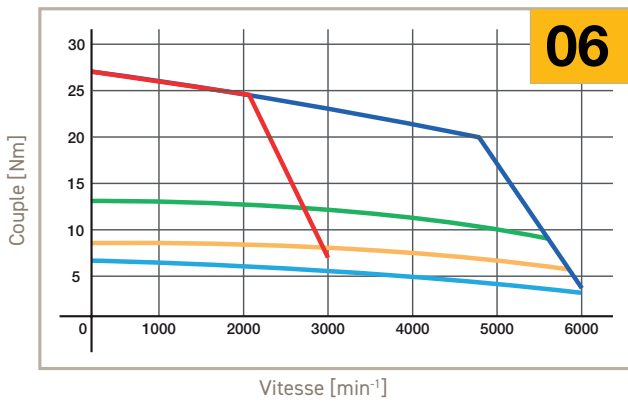

3000 min⁻¹ 230 V - 6000 min⁻¹ 400 V

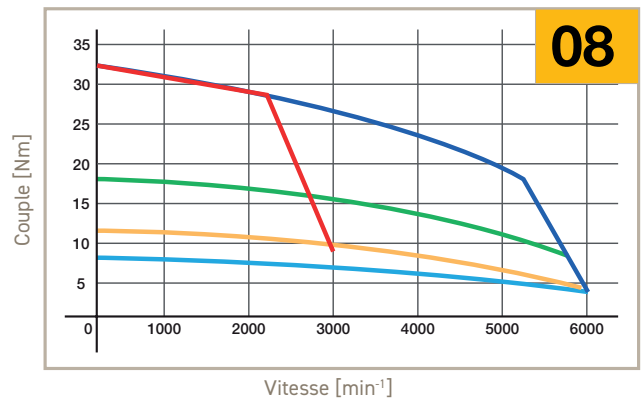

- S1 65 K, ΔT
- S3 10 %, 5 min, 400 V
- S3 10 %, 5 min, 230 V
- S3 50 %, 5 min
- S3 20 %, 5 min

Moteurs MH / MB , Taille 145 - 4,5...28 Nm

230 VAC

Modèle	Taille	Rotation lente		Nominal			Max. Couple ⁽¹⁾	Inertie		Ke ⁽²⁾⁽³⁾	Kt ⁽²⁾⁽³⁾	
		Couple ⁽¹⁾	Courant	Couple ⁽¹⁾	Vitesse	Courant		Sans frein	Avec frein			
		T ₀₆₅ (T ₁₀₅) [Nm]	I ₀₆₅ [A]	T _{n065} [Nm]	n [min ⁻¹]	I _{n065} [A]	T _{max} [Nm]	J [kgmm ²]	J [kgmm ²]	Ke [Vs]	Kt [Nm/A _{rms}]	
M_ 145 5,5 04	145	4,5 (9)	1,1	4,6	550	1,1	28	780	975	2,1	3,65	
M_ 145 11 04			2,3	4,6	1100	2,4				1,2	2,03	
M_ 145 16 04			3,4	4,5	1600	3,3				0,8	1,42	
M_ 145 25 04			4,7	4,3	2500	4,5				0,6	1,01	
M_ 145 40 04			8,1	4,1	4000	7,2				0,4	0,60	
M_ 145 5,5 08		8,7 (16)	8,7 (16)	2,0	8,7	550	2,0	49	1050	1245	2,7	4,69
M_ 145 11 08				3,7	8,7	1100	3,6				1,4	2,49
M_ 145 16 08				5,4	8,6	1600	5,2				1,0	1,70
M_ 145 25 08				8,2	8,1	2500	7,4				0,7	1,14
M_ 145 40 08				12,3	7,0	4000	9,7				0,4	0,76
M_ 145 5,5 15		15,0 (27)	15,0 (27)	3,3	15,0	550	3,2	86	1600	1795	2,9	4,94
M_ 145 11 15				6,2	14,7	1100	5,9				1,5	2,59
M_ 145 16 15				9,1	14,3	1600	8,5				1,0	1,78
M_ 145 25 15				14,2	13,6	2500	12,5				0,7	1,14
M_ 145 40 15				21,3	10,9	4000	15,0				0,4	0,76
M_ 145 5,5 22		22,0 (37)	22,0 (37)	4,7	21,9	550	4,6	117	2150	2345	2,9	5,03
M_ 145 11 22				8,9	21,3	1100	8,4				1,5	2,65
M_ 145 16 22				13,1	20,8	1600	12,1				1,0	1,80
M_ 145 25 22				20,8	19,1	2500	17,6				0,7	1,13
M_ 145 40 22				31,1	13,4	4000	18,6				0,4	0,76
M_ 145 5,5 28		28,0 (45)	28,0 (45)	5,9	27,8	550	5,8	143	2700	2895	2,9	5,07
M_ 145 11 28				11,3	26,9	1100	10,6				1,5	2,65
M_ 145 16 28				17,0	26,2	1600	15,5				1,0	1,78
M_ 145 25 28				26,5	23,2	2500	21,4				0,7	1,13
M_ 145 40 28				39,6	14,1	4000	19,7				0,4	0,76

400 VAC

Modèle	Taille	Rotation lente		Nominal			Max. Couple ⁽¹⁾	Inertie		Ke ⁽²⁾⁽³⁾	Kt ⁽²⁾⁽³⁾	
		Couple ⁽¹⁾	Courant	Couple ⁽¹⁾	Vitesse	Courant		Sans frein	Avec frein			
		T ₀₆₅ (T ₁₀₅) [Nm]	I ₀₆₅ [A]	T _{n065} [Nm]	n [min ⁻¹]	I _{n065} [A]	T _{max} [Nm]	J [kgmm ²]	J [kgmm ²]	Ke [Vs]	Kt [Nm/A _{rms}]	
M_ 145 10 04	145	4,5 (9)	1,1	4,5	1000	1,1	28	780	975	2,1	3,65	
M_ 145 20 04			2,3	4,5	2000	2,3				1,2	2,03	
M_ 145 30 04			3,4	4,3	3000	3,2				0,8	1,42	
M_ 145 45 04			4,7	3,9	4500	4,0				0,6	1,01	
M_ 145 10 08			8,7 (16)	8,7 (16)	2,0	8,7				1000	1,9	49
M_ 145 20 08		3,7			8,4	2000	3,5	1,4	2,49			
M_ 145 30 08		5,4			7,9	3000	4,8	1,0	1,70			
M_ 145 45 08		8,2			7,1	4500	6,6	0,7	1,14			
M_ 145 10 15		15,0 (27)			15,0 (27)	3,3	14,8	1000	3,1	86	1600	
M_ 145 20 15			6,2	13,7		2000	5,5	1,5	2,59			
M_ 145 30 15			9,1	12,7		3000	7,5	1,0	1,78			
M_ 145 45 15			14,2	9,8		4500	9,1	0,7	1,14			
M_ 145 10 22			22,0 (37)	22,0 (37)		4,7	21,4	1000	4,5			117
M_ 145 20 22		8,9			19,4	2000	7,6	1,5	2,65			
M_ 145 30 22		13,1			17,3	3000	10,1	1,0	1,80			
M_ 145 45 22		20,8			11,6	4500	10,8	0,7	1,13			
M_ 145 10 28		28,0 (45)			28,0 (45)	5,9	27,1	1000	5,6	143	2700	
M_ 145 20 28			11,3	23,9		2000	9,4	1,5	2,65			
M_ 145 30 28			17,0	21,1		3000	12,5	1,0	1,78			
M_ 145 45 28			26,5	10,0		4500	9,4	0,7	1,13			

Courbes vitesse / couple

MH/MB145

2500 min⁻¹ 230 V - 4500 min⁻¹ 400 V

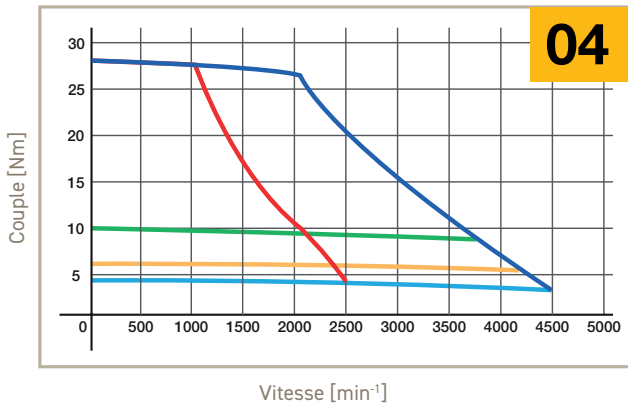

2500 min⁻¹ 230 V - 4500 min⁻¹ 400 V

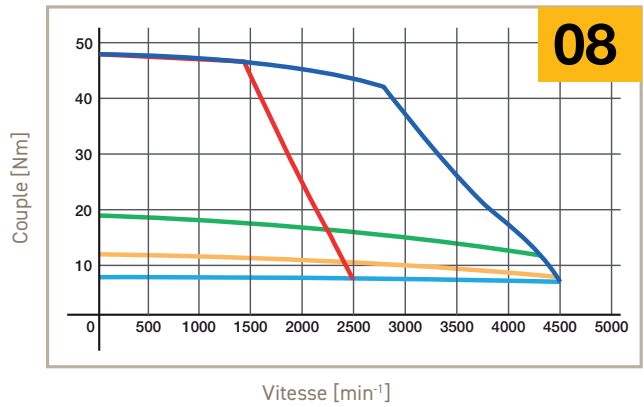

2500 min⁻¹ 230 V - 4500 min⁻¹ 400 V

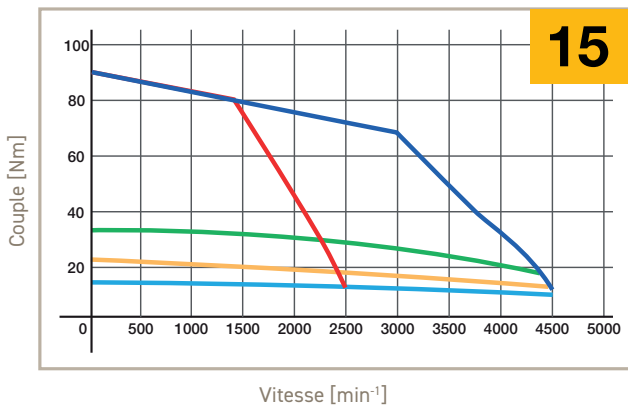

2500 min⁻¹ 230 V - 4500 min⁻¹ 400 V

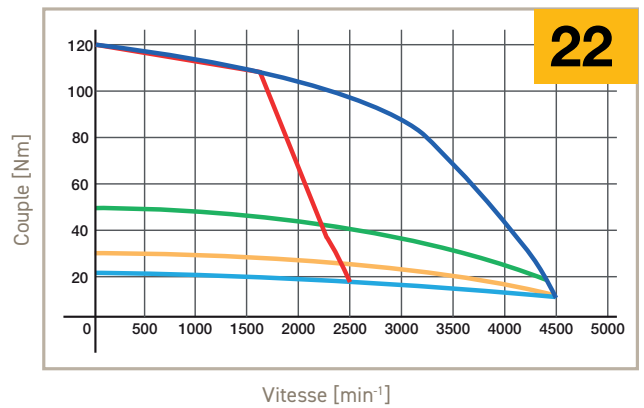

2500 min⁻¹ 230 V - 4500 min⁻¹ 400 V

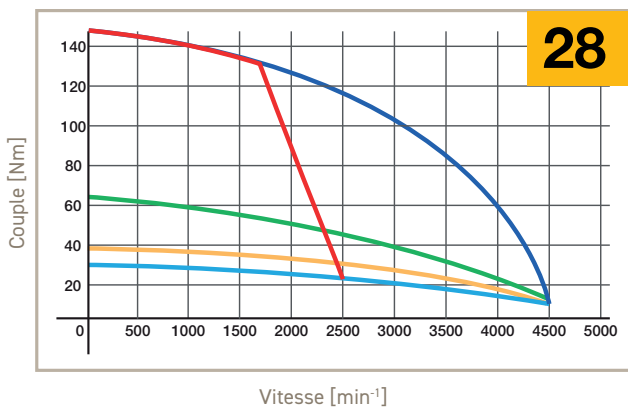

- S1 65 K, ΔT
- S3 10 %, 5 min, 400 V
- S3 10 %, 5 min, 230 V
- S3 50 %, 5 min
- S3 20 %, 5 min

(1) Les données correspondent au moteur en position horizontale à l'air libre, avec une température ambiante de 20 °C
 (2) Donnée mesurée à 20 °C. Lorsque "chaud" appliquer un déclasserement de 5 %
 (3) Tolérance de ±10 %

Moteurs MH / MB , Taille 205 - 15...90 Nm

230 VAC

Modèle	Taille	Rotation lente		Nominal			Max. Couple ⁽¹⁾	Inertie		Ke ⁽²⁾⁽³⁾	Kt ⁽²⁾⁽³⁾
		Couple ⁽¹⁾	Courant	Couple ⁽¹⁾	Vitesse	Courant		Sans frein	Avec frein		
		T ₀₆₅ (T ₁₀₅) [Nm]	I ₀₆₅ [A]	T _{n065} [Nm]	n [min ⁻¹]	I _{n065} [A]	T _{max} [Nm]	J [kgmm ²]	J [kgmm ²]	Ke [Vs]	Kt [Nm/A _{rms}]
M_205 11 15	205	15 (22)	6,3	14,7	1150	6,2	69	3500	4035	1,4	2,38
M_205 17 15			8,6	14,4	1700	8,3				1	1,74
M_205 5,5 28		28 (39)	6,9	28,6	550	6,9	123	5000	5535	2,5	4,35
M_205 11 28			13,0	28,2	1150	12,7				1,3	2,31
M_205 17 28			20,1	27,6	1700	19,3				0,9	1,50
M_205 5,5 50		50 (70)	12,4	51,3	550	12,3	222	8000	8535	2,5	4,35
M_205 11 50			22,1	50,0	1150	21,3				1,4	2,45
M_205 17 50			33,1	48,0	1700	30,8				0,9	1,63
M_205 5,5 70		70 (98)	16,8	71,1	550	16,5	310	11 000	11 535	2,6	4,49
M_205 11 70			30,7	68,6	1150	29,3				1,4	2,45
M_205 17 70			46,1	65,0	1700	41,7				0,9	1,63
M_205 5,5 90		90 (126)	22,1	90,9	550	21,8	398	14 000	14 535	2,5	4,35
M_205 11 90			44,3	87,0	1150	41,8				1,3	2,18
M_205 17 90			59	81,7	1700	52,4				0,9	1,63

400 VAC

Modèle	Taille	Rotation lente		Nominal			Max. Couple ⁽¹⁾	Inertie		Ke ⁽²⁾⁽³⁾	Kt ⁽²⁾⁽³⁾
		Couple ⁽¹⁾	Courant	Couple ⁽¹⁾	Vitesse	Courant		Sans frein	Avec frein		
		T ₀₆₅ (T ₁₀₅) [Nm]	I ₀₆₅ [A]	T _{n065} [Nm]	n [min ⁻¹]	I _{n065} [A]	T _{max} [Nm]	J [kgmm ²]	J [kgmm ²]	Ke [Vs]	Kt [Nm/A _{rms}]
M_205 20 15	205	15 (22)	6,3	14,1	2000	5,9	69	3500	4035	1,4	2,38
M_205 30 15			8,6	13,4	3000	7,7				1	1,74
M_205 10 28		28 (39)	6,9	28,2	1000	6,8	123	5000	5535	2,5	4,35
M_205 20 28			13,0	27,3	2000	12,3				1,3	2,31
M_205 30 28			20,1	25,7	3000	18,0				0,9	1,50
M_205 10 50		50 (70)	12,4	50,4	1000	12,1	222	8000	8535	2,5	4,35
M_205 20 50			22,1	47,0	2000	20,1				1,4	2,45
M_205 30 50			33,1	41,7	3000	26,8				0,9	1,63
M_205 10 70		70 (98)	16,8	69,4	1000	16,1	310	11 000	11 535	2,6	4,49
M_205 20 70			30,7	62,9	2000	26,9				1,4	2,45
M_205 30 70			46,1	52,3	3000	33,7				0,9	1,63
M_205 10 90		90 (126)	22,1	88,2	1000	21,2	398	14 000	14 535	2,5	4,35
M_205 20 90			44,3	78,3	2000	37,7				1,3	2,18
M_205 30 90			59,0	61,6	3000	39,7				0,9	1,63

⁽¹⁾ Les données correspondent au moteur en position horizontale à l'air libre, avec une température ambiante de 20 °C

⁽²⁾ Donnée mesurée à 20 °C. Lorsque "chaud" appliquer un déclasserment de 5 %

⁽³⁾ Tolérance de ±10 %

Courbes vitesse / couple

MH/MB205

1700 min⁻¹ 230 V - 3000 min⁻¹ 400 V

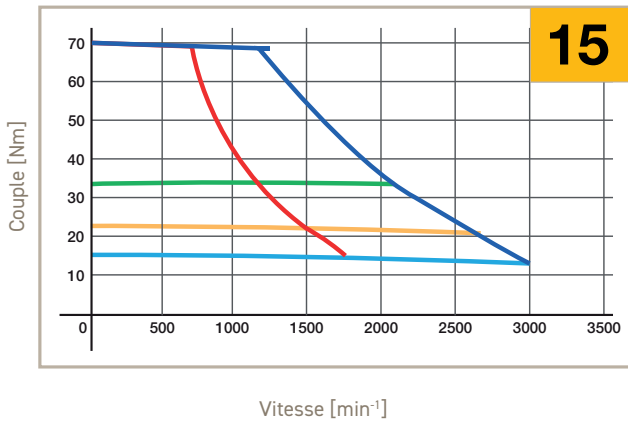

1700 min⁻¹ 230 V - 3000 min⁻¹ 400 V

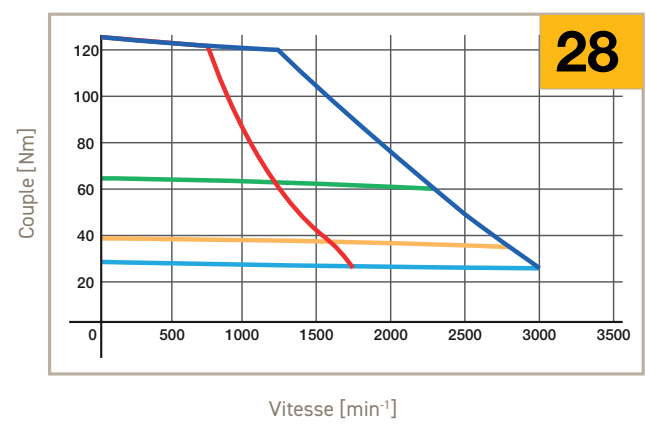

1700 min⁻¹ 230 V - 3000 min⁻¹ 400 V

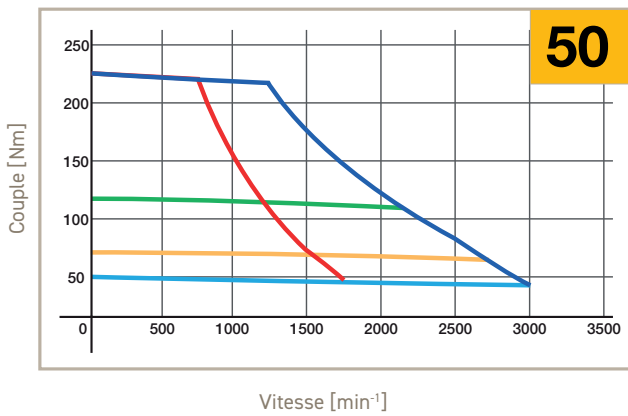

1700 min⁻¹ 230 V - 3000 min⁻¹ 400 V

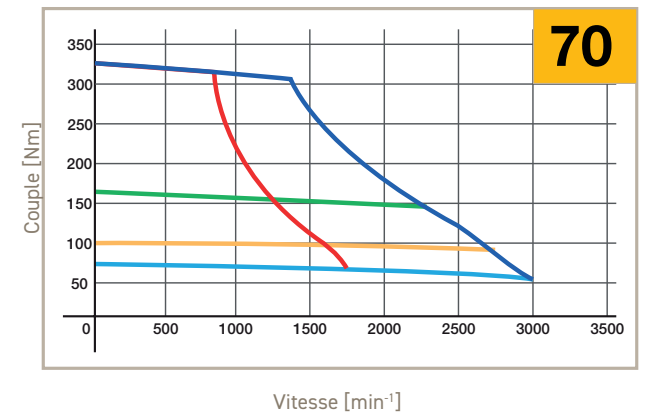

1700 min⁻¹ 230 V - 3000 min⁻¹ 400 V

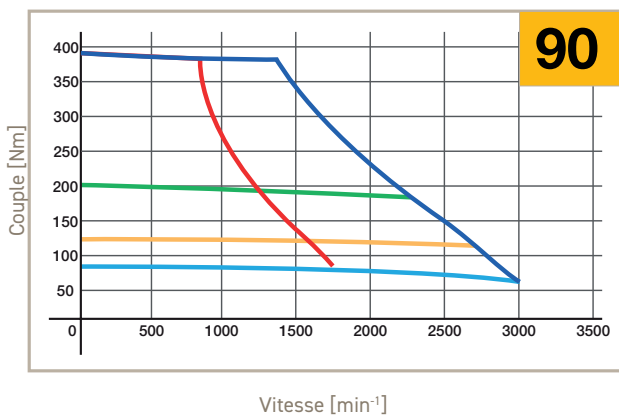

- S1 65 K, ΔT
- S3 10 %, 5 min, 400 V
- S3 10 %, 5 min, 230 V
- S3 50 %, 5 min
- S3 20 %, 5 min

Moteurs MH / MB , Taille 265 - 75...270 Nm

400 VAC

Modèle	Taille	Rotation lente		Nominal			Max. Couple ⁽¹⁾	Inertie		Ke ⁽²⁾⁽³⁾	Kt ⁽²⁾⁽³⁾
		Couple ⁽¹⁾	Courant	Couple ⁽¹⁾	Vitesse	Courant		Sans frein	Avec frein		
		T ₀₆₅ (T ₁₀₅) [Nm]	I ₁₀₅ [A]	T _{n105} [Nm]	n [min ⁻¹]	I _{n105} [A]	J [kgmm ²]	J [kgmm ²]	Ke [Vs]	Kt [Nm/A _{rms}]	
M_265 10 75	265	75 (95)	17,8	94	1000	17,6	240	22 000	30 100	3,08	5,33
M_265 20 75			35,6	92	2000	34,5				1,54	3,67
M_265 30 75			55,3	87	3000	48,8				1,03	1,78
M_265 10 150		145 (175)	32,8	175	1000	32,8	480	36 000	44 100	3,08	5,33
M_265 20 150			73,7	170	2000	71,6				1,37	2,37
M_265 30 150			98,1	144	3000	80,7				1,03	1,78
M_265 10 220		205 (255)	47,8	254	1000	47,6	695	49 000	61 960	3,08	5,33
M_265 20 220			95,6	231	2000	86,6				1,54	2,67
M_265 30 220			143	185	3000	104				1,03	1,78
M_265 10 285		270 (330)	69,5	325	1000	68,5	900	63 000	75 960	2,74	4,75
M_265 20 285			139	288	2000	121				1,37	2,37
M_265 30 285			185	215	3000	151				1,03	1,78

⁽¹⁾ Les données correspondent au moteur en position horizontale à l'air libre, avec une température ambiante de 20 °C

⁽²⁾ Donnée mesurée à 20 °C. Lorsque "chaud" appliquer un déclassement de 5 %

⁽³⁾ Tolérance de ±10 %

Courbes vitesse / couple

3000 min⁻¹ 400 V

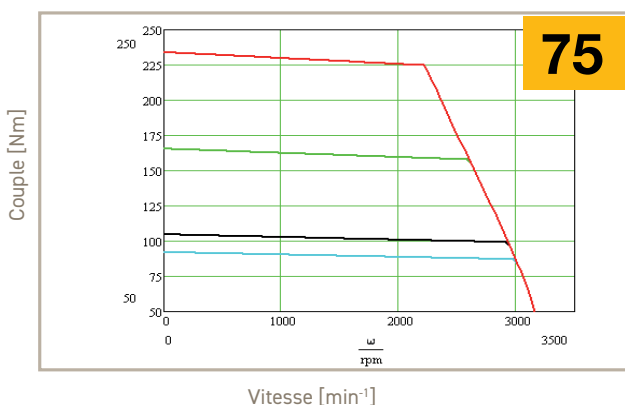

3000 min⁻¹ 400 V

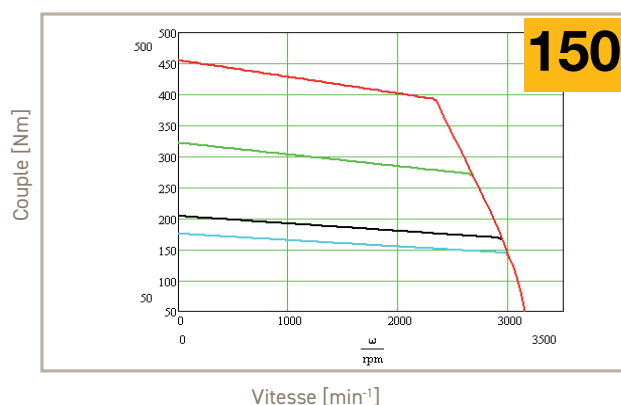

3000 min⁻¹ 400 V

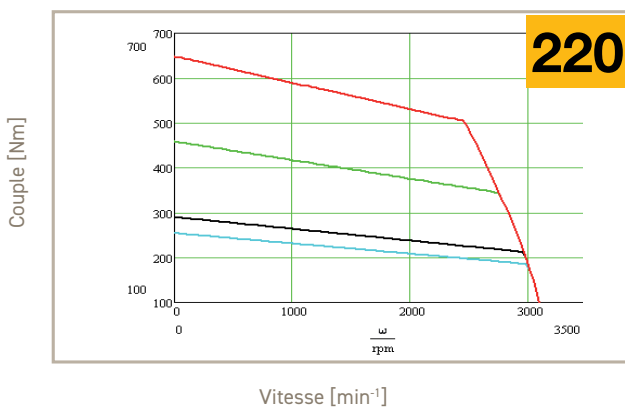

3000 min⁻¹ 400 V

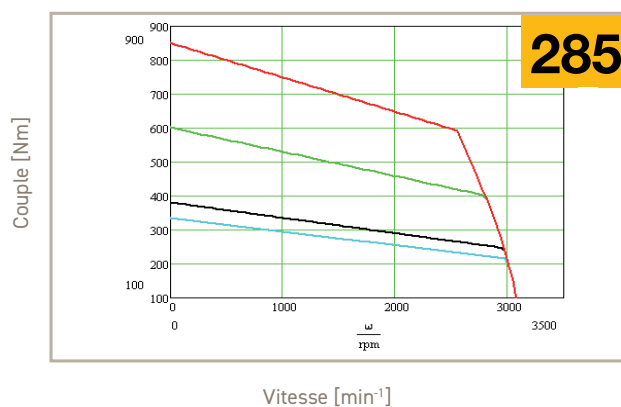

— S1 65 K, ΔT — S3 50 %, 5 min
— S3 10 %, 5 min, 400 V — S3 20 %, 5 min

Dimensions

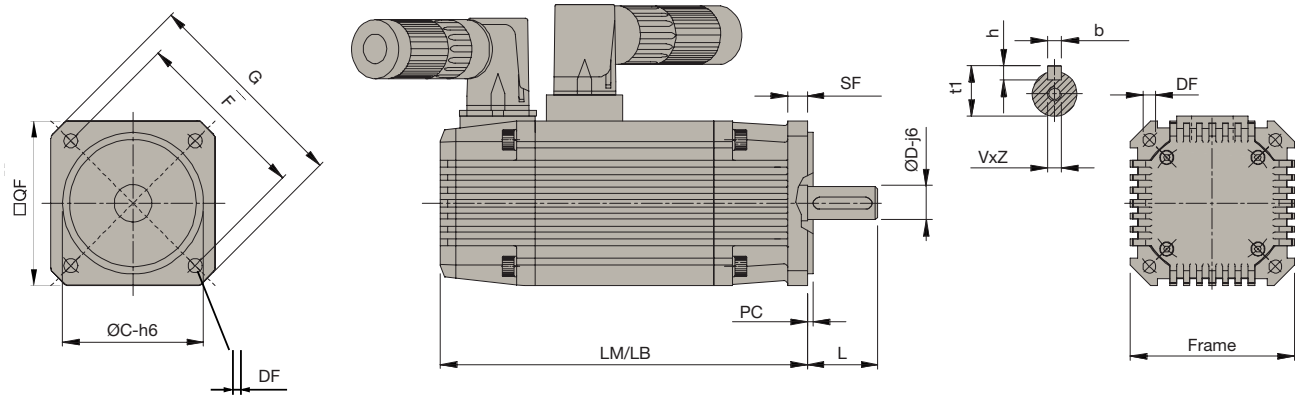

Moteur - Taille		LM/LB	Poids	DxL	bxh	t1	VxZ	C	F	DF	G	SF	PC	QF	commande code QF		
MB / MH	56	0,2	130,5/181,5	0,7	9x20 11x23	3x3 4x4	10,2 12,5	M4x10	40	63	5,5	74	6,5	2,5	56	5	
		0,4	150,5/201,5	1													
		0,6	170,5/221,5	1,3													
	70	0,5	158/214	2	11x23 14x30	4x4 5x5	12,5 16	M4x10 M4x12,5	60	75	6	90	8,5	2,5	70	5	
		01	188/244	2,8													
		1,5	218/274	3,5													
		02	248/304	4,3													
		2,5	278/334	5,1													
	105	02	186/250	5	19x40 24x50	6x6 8x7	21,5 27	M6x16 M8x19	95	115	9,5	140	10	3,5	105	5	
		04	229/293	7					95	115	9,5	140	10	3,5	105	4	
		06	273/337	9					80	115	9,5	140	10	3,5	105	9	
		08	317/381	11					110	115	9,5	140	10	3,5	105	6	
	145	04	200/274	8	19x40 24x50 28x60	6x6 8x7	21,5 27 31	M6x16 M8x19 M10x22	130	165	11,5	200	12	3,5	145	5	
		08	231/305	12					130	165	11,5	200	12	3,5	145	4	
		15	292/366	18													
		22	354/428	23													
	205	15	239/338	20	38x80 42x110	10x8 12x8	41 45	M12x32 M16x40	180	215	14	250	18	4	205	5	
		28	273/372	29													
		50	342/441	44													
		70	411/510	59													
265	90	480/579	74														
	75	340/475	89	48x110	14x9	51,5	M16x40	250	300	19	342	35	4	264	5		
	150	447/582	126														
	220	554/689	164														
285	661/796	203															

LM: Longueur moteur sans frein avec resolver
LM: Longueur moteur avec frein avec resolver
DxL: Arbre
bxh: Clavette
t1: Hauteur d'arbre avec clavette
VxZ: Taraudage

C: Centrage
F: Diamètre trous de fixation
DF: Trous de fixation
G: Dimension en diagonale
SF: Epaisseur de bride
PC: Profondeur de centrage
QF: Bride carrée

mm pour dimensions, kg pour poids

Options

Les moteurs de la famille Mx de Parker sont disponibles avec des options standards ou sur mesure pour adapter le moteur à votre demande. Si l'option correspondant à votre application n'est pas répertoriée, merci de consulter notre département technique.

Frein de maintien

Tous les moteurs MH, MB sont disponibles avec une option frein de parking. Deux types de frein existent, un frein de parking standard (option A) et un frein spécial (option B) qui dépend des caractéristiques de votre application.

Incorporé au moteur, le frein à sécurité intrinsèque (tension d'alimentation 24 VDC ±10 %) est appliqué lorsque aucune tension n'est présente. En raison de la puissance prise par le frein, les valeurs de couple doivent être réduites de 5 % (10 % pour la taille 265) Le frein de maintien doit être utilisé avec le moteur à l'arrêt et non pour un freinage dynamique. Pour la maintenance, veuillez vous référer au manuel technique.

Frein de maintien ⁽¹⁾	Option	Tension [V]	Courant @20 °C [A]	Couple @20 °C [Nm]	Longueur supplémentaire [mm]	Poids supplémentaire [kg]	Déclassement en couple du moteur
M_70_A	A	24 ±10 %	0,53	2	56	1,1	5 %
M_70_B	B	n.a.					
M_105_A	A	24 ±10 %	1,1	10	64	3	5 %
M_105_B	B	n.a.					
M_145_A_04	A	24 ±10 %	1,8	4	74	5	5 %
M_145_A_08				8			
M_145_A_15				15			
M_145_A_22				22			
M_145_A_28				28			
M_145_B	B	24 ±10 %	0,8	22	74	5	5 %
M_205_B	B	24 ±10 %	2,1	120	99	14	5 %
M_265_A_75	A	24 ±10 %	2,9	225	135	30	10 %
M_265_A_150				450		35	
M_265_A_220							
M_265_A_285							
M_265_B	B	n.a.					

⁽¹⁾ Si plus d'une option est requise, merci de vérifier la faisabilité avec notre département technique.

Ventilateur de refroidissement

Pour les applications à cycle de fonctionnement important, Parker offre trois types différents d'option de refroidissement: servo-ventilé, auto ventilé et refroidi par eau. Veuillez vous référer aux moteurs dans le tableau ci-dessous.

Avec les servomoteurs ventilés (code M_SV), une augmentation de 25 % de couple et de courant basée sur les valeurs nominales (sauf pour les valeurs max. de couple et de courant) est fourni. Le moteur 205 servo-ventilé est équipé d'un condensateur externe pour démarrer le ventilateur.

Avec l'option auto ventilé (code M_V), le couple est augmenté proportionnellement à la vitesse nominale.

Pour les moteurs refroidis par eau (code M_W, disponible seulement pour la taille 145), envisager une augmentation des performances d'env. 100 % du couple et du courant, à l'exception des données maximales.

Moteurs MB / MH	Option ⁽¹⁾	Tension	Courant [A]	Fréquence [Hz]	Vitesse [min ⁻¹]	Longueur supplémentaire [mm]	Poids supplémentaire [kg]	Augmentation de couple du moteur
105	SV	24 VDC ±10 %	0,17	n.a.	3000	64	1	25 %
	V	n.a.	n.a.	n.a.	n.a.	34	0,25	Dépend de la vitesse
145	SV	230 VAC Monophasé ±10 %	0,35	50	3000	97	2	25 %
	V	n.a.	n.a.	n.a.	n.a.	44	0,55	Dépend de la vitesse
205	SV	230 VAC Monophasé ±10%	0,22	50	3000	109	2,2	25 %
	V	n.a.	n.a.	n.a.	n.a.	54	1,1	Dépend de la vitesse

⁽¹⁾ Si plus d'une option est requise, merci de vérifier la faisabilité avec notre département technique.

Option codeurs

Les moteurs M sont disponibles avec un retour resolver en standard, mais pour différentes applications nous proposons les types suivants de retour codeur:

- Codeur incrémental avec capteurs à effet hall
- Codeur absolu Hiperface (mono ou multi-tours), DSL®
- Codeur absolu Endat (mono ou multi-tours)

Resolver

Pôles	2
Rapport de transformation	0,5
Température de fonctionnement	-50...+150 °C
Associations moteurs	toutes tailles

Codeur incrémental avec capteurs à effet hall

Code	A1	A2	A3	B1	C4
Résolution [C/T]	2000	2048	4096	3000	5000
Pôles	8			4	8
Précision du système	±32"	±32"	±16"	±22"	±13"
Tension	+5 VDC ±5 % - 200 mA				
Top référence	Oui				
Vitesse max. [min ⁻¹]	6000				
Sortie	Mode différentiel 20 mA				
Température de fonctionnement	-20...+100 °C	-20...+85 °C		-20...+100 °C	
Associations moteurs M					
M_70	-	-	-	Δ 10 mm	-
M_105	✓	✓	✓	-	✓
M_145	✓	✓	✓	-	✓
M_205	✓	✓	✓	-	✓
M_265	-	-	-	-	-

- Pas possible
- ✓ Possible sans incrément
- Δ Possible avec incrément longueur moteur

Codeur absolu Hiperface

Code	S1	S2	A6	A7	S5	S6	L2	L4
Type	Optique							
Tour	Mono	Multi	Mono	Multi	Mono	Multi	Multi	Multi
Signaux incrémentaux	1 V _{PP}				-	-	-	-
Nombre de traits	1024				-	-	-	-
Résolution	32768 (15 bits)		32768 (15 bits)		262 144 (18 bits)		2097152 (21 bits)	
Rotation absolue	1	4096	1	4096	1	4096	4096	
Précision du système	±45"				±40"		±52"	
Alimentation	8 VDC				7 ... 12 VDC		7...12 VDC	
Vitesse max. [min ⁻¹]	6000						9000	
Température	-20...+115 °C				-20...+105 °C		-30°C... +120°C	-30°C ... +115°C
Niveau de sécurité (Safety integrity level):	SIL2 (IEC 61508), SILCL2 (IEC 62061)		Non disponible		SIL2 (IEC 61508), SILCL2 (IEC 62061)		-	SIL2 (IEC 61508), SILCL2 (IEC 62061)
Associations moteurs MB / MH								
M_70	Δ 10 mm	Δ 10 mm	Δ 10 mm	Δ 10 mm	-	-	-	-
M_105	Δ 19 mm	Δ 19 mm	Δ 19 mm	Δ 19 mm	-	-	-	-
M_145	Δ 19 mm	Δ 19 mm	Δ 19 mm	Δ 19 mm	Δ 19 mm	Δ 19 mm	Δ 19 mm	Δ 19 mm
M_205	Δ 19 mm	Δ 19 mm	Δ 19 mm	Δ 19 mm	Δ 19 mm	Δ 19 mm	Δ 19 mm	Δ 19 mm
M_265	-	-	-	-	-	-	-	-

- Pas possible
- ✓ Possible sans incrément
- Δ Possible avec incrément longueur moteur

Codeur absolu EnDat

Code	B9	D5
Type	Inductif	Optique
Tour	Multi	
Signaux incrémentaux	1V _{PP}	
Nombre de traits	32	512
Positions par tour	524288 (19bits)	8192 (13 bits)
Nombre de tours	4096	
Précision du système	±400"	±60"
Alimentation	5 VDC	
Vitesse max. [min ⁻¹]	12 000	7000
Température	-20...+115 °C	-30...+115 °C
Nombre de positions absolues	EnDat 2.1	EnDat 2.2
Niveau de sécurité (Safety integrity level)	Non disponible	
Associations moteurs M		
M_70	-	-
M_105	Δ 19 mm	Δ 19 mm
M_145	✓	Δ 19 mm
M_205	Δ 19 mm	Δ 19 mm
M_265	-	✓

- Pas possible

✓ Possible sans incrément

Δ Possible avec incrément longueur moteur

Spécification techniques pour fortes inerties

Inertie en option	Ajouté ...	Unité	105				145				205						
			02	04	06	08	04	08	15	22	28	15	28	50	70	90	
M	Inertie	[kgmm ²]	140				790				4400						
	Longueur	[mm]	0				0				0						
	Poids	[kg]	0,340				0,990				2,065						
ML	Inertie	[kgmm ²]	530		n.a.		1770		n.a.		12100		n.a.				
	Longueur	[mm]	64		n.a.		74		n.a.		99		n.a.				
	Poids	[kg]	1,5		n.a.		3,3		3,6		n.a.		7,6		11,9		n.a.

Disposition et connecteurs

Les moteurs M_ sont disponibles avec différentes combinaisons de connecteurs dépendantes de la taille du moteur et de l'application

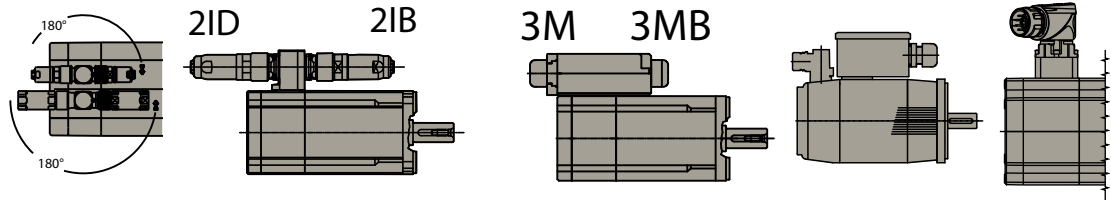

	2x connecteurs parallèles orientables 2I	2x connecteurs orientés vers l'avant 2IB	2x connecteurs orientés vers l'arrière 2ID	Boîte à bornes vers l'arrière 3M	Boîte à bornes vers l'avant 3MB	Boîte à bornes vers l'avant 3I	Connecteur Hiperface DSL® IZ
MH_70	✓	-	-	-	-	-	-
MH_105	✓	-	-	-	-	-	-
MH_145	-	-	-	-	-	✓	✓
MH_205	-	-	-	-	-	✓	✓
MH_265	-	-	-	✓	-	-	-
MB_70	✓	-	-	✓	✓	-	-
MB_105	✓	-	-	✓	✓	-	-
MB_145	✓	-	-	✓	✓	✓	✓
MB_205	-	-	-	✓	✓	✓	✓
MB_265	-	-	-	✓	-	-	-
ME_70	✓	-	-	-	-	-	-
ME_105	✓	-	-	-	-	-	-
ME_145	✓	-	-	-	-	✓	✓
ME_205	-	-	-	-	-	✓	✓
ME_265	-	-	-	✓	-	-	-

- Pas possible

✓ Possible sans incrément

Δ Possible avec incrément longueur moteur

Arbre

Les moteurs M_ sont disponibles avec ou sans clavette en option; les arbres sont disponibles en différentes tailles adaptées pour vos machines ou réducteurs existants

Sécurité augmentée

Les moteurs M_ tailles 105 et 145 sont également disponibles avec sécurité augmentée conforme à la norme ATEX... directive 94/9/CE (Ex) II 2G Ex e II T3 température ambiante entre -20 et +40 °C.

Uniquement avec le variateur HIX. Les fonctions et les caractéristiques des moteurs MBX sont différentes de la version standard. Pour plus d'informations, merci de consulter le département technique de Parker EME.

Options de personnalisation

Brides et arbres

En plus des produits standards, il est possible de spécifier une interface mécanique entièrement personnalisée du moteur i.e. bride, arbre et trous de montage. Cette option nécessite une collaboration technique entre le client et Parker.

Options KIT

Nous pouvons aussi fournir nos moteurs en tant que stator + rotor. Notre équipe technique développe / propose la solution la plus adaptée à votre application mécanique pour s'intégrer dans les éléments existants de la machine.

Un deuxième bout d'arbre / montage codeur externe

Certaines applications ont besoin d'un deuxième arbre à l'arrière du moteur; pour cette raison avec les moteurs M_ nous offrons des solutions pour l'adaptation de capteurs existants ou d'autres accessoires mécaniques. Pour plus de détails contactez votre représentant Parker

Codification

Moteurs MH / MB

Afin de s'assurer que vous sélectionnez le moteur correct, nous vous recommandons d'avoir les informations suivantes.

- Diagramme vitesse / temps du cycle de fonctionnement pour identifier le type de cycle (S1, S3 ou autres)
- Information sur l'inertie de la charge du système
- Vérifiez le cycle de fonctionnement - accélération/décélération
- Calculer le couple moyen et le couple max. de l'application
- Calculer la vitesse moyenne et la vitesse max. de l'application
- Vérifiez la température et l'altitude de l'environnement / application
- Vérifiez la compatibilité mécanique

Avec ces données préliminaires, vous pouvez commencer à choisir le moteur (avec le variateur approprié) pour votre application.

	1	2	3	4	5	6	7	8	9	10	11	12	13	14	15	16	17	18	
Exemple de code	MH	x	A	V	205	11	28	5	9		2IB			64	A1				2

1 Type de moteur (champ obligatoire)	MH	Moteur avec resolver Série MH pour PSD/C3
	MB	Moteur avec resolver Série MB pour TPDM/SLVDN
	ME	Moteur avec codeur Série ME pour TPDM/SLVDN
2 Protection EX	champ vide	Moteur standard pas de certification EX
	x	Moteur avec certification EX (sécurité augmentée) (seulement pour tailles 105 et 145 sans frein de maintien à 3000 min ⁻¹) (utilisez uniquement avec HIDX, MB)
3 Option Frein	champ vide	Pas d'option frein
	A	Moteur avec frein de maintien (freinage quand la tension d'alimentation est 0)
	B	Moteur avec frein de maintien (tailles 145 jusqu'à 15Nm et 205)
4 Option refroidissement	champ vide	Pas d'option refroidissement
	V	Moteur avec arbre-ventilateur de refroidissement
	SV	Moteur avec ventilateur de refroidissement (monophasé)
	W	Moteurs refroidis par eau (seulement taille 145)
5 Taille moteur (champ obligatoire)	56	Gamme de couple 0,2...0,6 Nm
	70	Gamme de couple 0,5...2,5 Nm
	105	Gamme de couple 2,2...8 Nm
	145	Gamme de couple 4,5...28 Nm
	205	Gamme de couple 15...90 Nm
	265	Gamme de couple 75...265 Nm
6 Bobinage (champ obligatoire)	nn	min ⁻¹ (x100) sauf pour taille 205 1150 min ⁻¹ qui est seulement 11
7 Couple moteur (champ obligatoire)	nn	Couple en Nm
8 Bride (champ obligatoire)	5	Bride B5
	6	Bride 116 mm, seulement pour taille 105
	9	Bride 96 mm, seulement pour taille 105
9 Arbre (champ obligatoire)	9	9x20 mm pour taille 56
	11	11x23 mm pour taille 56/70
	14	14x30 mm pour taille 70
	19	19x40 mm pour taille 105/145
	24	24x50 mm pour taille 105/145
	28	28x60 mm pour taille 145
	38	38x80 mm pour taille 205
	42	42x110 mm pour taille 205
	48	48x110 mm pour taille 265
	A*	Arbre spécial sur demande
10 Option arbre claveté	champ vide	Arbre claveté
	S	Arbre sans clavette
11 Disposition - connecteurs (champ obligatoire)	2I	Connecteurs Interconnectron orientables (pas sur taille 56 - 265 et 205 avec frein)
	3M	Boîte à bornes - sortie côté opposé à l'arbre
	3MB	Boîte à bornes - sortie côté arbre
	2IB	Connecteurs Interconnectron 90° - vers l'avant
	2ID	Connecteurs Interconnectron 90° - vers l'arrière
	3I	Boîte à bornes + Interconnectron 90° (pas sur les tailles 56 - 265)
	3MBS	Boîte à bornes + Interconnectron 90° (seulement sur taille 265)
12 Connecteur femelle en option	champ vide	Avec connecteurs femelle/volants
	W	Sans connecteurs femelle/volants
13 Option de forme	champ vide	Pas d'option montage sur pattes
	3	B3 - Option montage sur pattes
14 Indice de protection (champ obligatoire)	64	IP64
	65	IP65

15 Retour

champ vide	Resolver (Standard) pas pour moteurs ME
A1	Tamagawa OIH48 2000 ppr / sur demande - pas de stock
A2	Tamagawa OIH48 2048 ppr pour taille 105/145/205
A3	Tamagawa OIH48 4096 ppr pour taille 105/145/205
A6	Monotour Stegman SRS50 Hiperface pour tailles 70/105/145/205
A7	Multi-tours Stegman SRM50 Hiperface pour tailles 70/105/145/205
B1	Codeur 3000 ppt + Hall - TAMAGAWA OIH35
B9	Codeur multi-tours SinCos EnDat - HEIDENHAIN EQI1331
C4	Codeur 5000 ppt + Hall - TAMAGAWA OIH48
D5	Codeur multi-tours SinCos EnDat - HEIDENHAIN EQN1325
S1	Codeur monotour SinCos Hiperface - STEGMANN SRS50
S2	Codeur multi-tours SinCos Hiperface - STEGMANN SRM50
S5	Codeur Hiperface DSL® monotour 262 144 ppt retour codeur SIL2
S6	Codeur Hiperface DSL® multi-tours 262 144 ppt x 4096 tours retour codeur SIL2
L2	Codeur Hiperface DSL® multi-tours 2 097 152 ppt x 4096
L4	Codeur Hiperface DSL® SIL2 multi-tours 2 097 152 ppr x 4096

16 Inertie en option

champ vide	Inertie standard
M	Inertie moyenne
ML	Forte Inertie

17 Option spéciale

champ vide	Pas d'option spéciale
Exx	Préarrangement pour montage codeur externe; où xx est le type de retour

18 Tension

2	220-230 V
4	380-400 V

Codification

Câble puissance pour moteurs MH / MB

	1	2	3	4		5		6		7		8
Exemple de code	CBM	005	H	D	-	M15	-	PSX	-	0010	-	00

1	Câble puissance variateur
CBM	Câble puissance variateur
2	Section [mm²]
005	0,5 mm ²
007	0,7 mm ²
010	1 mm ²
015	1,5 mm ²
025	2,5 mm ²
3	Câble
S	Standard
H	High Flex
4	Frein
0	Câble puissance standard - sans frein
B	Câble puissance standard - avec frein
D	DSL® Câble puissance avec frein
5	Connecteur moteur
M15	Connecteur Interconnectron M15
M23	Connecteur Interconnectron M23
M40	Connecteur Interconnectron M40
6	Entraînement
PSX	Parker PSD1-S
PMX	Parker PSD1-M
SDX	Servonet DC Parker
7	Longueur
0000	Longueur du câble sur 4 digits (exemple 50 m = 0500)*
8	Exécution spéciale
00	Standard

* Longueur disponible en mètre: 1; 2,5; 5; 7,5; 10; 15; 20; 25; 30; 35; 40; 45; 50

Câble rétroaction pour moteurs MH / MB

	1	2	3	4		5		6		7		8
Exemple de code	CBF	RE0	H	0	-	M15	-	PSX	-	0010	-	00

1	Câble puissance variateur
CBF	Câble de rétroaction
2	Rétroaction
RE0	Résolveur
3	Câble
H	High Flex
4	Frein
0	Câble puissance standard - sans frein
5	Connecteur moteur
M15	Connecteur Interconnectron M15
M23	Connecteur Interconnectron M23
M40	Connecteur Interconnectron M40
6	Entraînement
PSX	Parker PSD1-S
PMX	Parker PSD1-M
SDX	Servonet DC Parker
7	Longueur
0000	Longueur du câble sur 4 digits (exemple 50 m = 0500)*
8	Exécution spéciale
00	Standard

* Longueur disponible en mètre: 1; 2,5; 5; 7,5; 10; 15; 20; 25; 30; 35; 40; 45; 50



Les technologies Parker du mouvement et du contrôle

L'objectif numéro un de Parker est d'apporter à ses clients une solution à toutes leurs demandes. Nous les aidons à améliorer leur rentabilité en leur fournissant les systèmes répondant le mieux à leurs besoins. Nous considérons toutes les facettes de leurs applications pour pouvoir leur apporter de la valeur ajoutée. Quel que soit le besoin en matière de transmissions ou de contrôle du mouvement, Parker a l'expertise, la gamme de produits et une présence mondiale inégalées. Parker est la seule entreprise à maîtriser parfaitement les technologies de mouvement et de contrôle. Pour davantage de renseignements, composez le 00800 27 27 5374.



Aérospatiale

Principaux marchés

Services après-vente
Transports commerciaux
Moteurs d'avions
Aviation commerciale et d'affaires
Hélicoptères
Lanceurs
Avions militaires
Missiles
Production d'énergie
Avions de transport régionaux
Véhicules volants sans pilote

Principaux produits

Systèmes et composants de commandes de vol
Systèmes et composants moteurs
Systèmes de transport des fluides
Dispositifs de contrôle de débit et d'atomisation
Systèmes et composants combustibles
Systèmes d'inertage par production d'azote
Systèmes et composants pneumatiques
Gestion thermique
Roues et freins



Climatisation et réfrigération

Principaux marchés

Agriculture
Climatisation de locaux
Machines de construction
Agroalimentaire
Machines industrielles
Sciences de la vie
Pétrole et gaz
Réfrigération de précision
Process
Réfrigération
Transport

Principaux produits

Accumulateurs
Actionneurs avancés
Régulation pour le CO₂
Contrôleurs électroniques
Déshydrateurs-filtres
Robinets d'arrêt manuels
Échangeurs thermiques
Tuyaux et embouts
Régulateurs de pression
Distributeurs de réfrigérant
Soupapes de sécurité
Pompes intelligentes
Vannes électromagnétiques
Détendeurs thermostatiques



Électromécanique

Principaux marchés

Aérospatiale
Automatisation d'usine
Médecine et sciences de la vie
Machines-outils
Machines d'emballages
Papeterie
Machines de fabrication et de transformation du plastique
Métallurgie
Semiconducteurs et électronique
Textile
Fils et câbles

Principaux produits

Systèmes d'entraînement CA/CC
Actionneurs électriques, robots sur portique et systèmes de guidage
Actionneurs électro-hydrostatiques
Actionneurs électro-mécaniques
Interfaces homme-machine
Moteurs linéaires
Moteurs pas-à-pas, servomoteurs, systèmes d'entraînement et commandes
Extrusions structurelles



Filtration

Principaux marchés

Aérospatiale
Agroalimentaire
Équipement et usines industrielles
Sciences de la vie
Applications marines
Équipement mobile
Pétrole et gaz
Production d'énergie et énergies renouvelables
Process
Transport
Épuration de l'eau

Principaux produits

Générateurs de gaz pour l'analyse
Filtres à gaz et à air comprimé
Systèmes et filtration d'huile, de combustible et d'air de moteur
Systèmes de surveillance de l'état des fluides
Filtres hydrauliques et de lubrification
Générateurs d'azote, d'hydrogène et d'air zéro
Filtres
Filtres à membrane et à matière fibreuse
Microfiltration
Filtration d'air stérile
Dessalement d'eau, systèmes et filtres de purification



Traitement du gaz et des fluides

Principaux marchés

Chariots élévateurs
Agriculture
Manipulation de produits chimiques en vrac
Machines servant à la construction
Agroalimentaire
Acheminement du gaz et du combustible
Machines industrielles
Sciences de la vie
Applications marines
Exploitation minière
Mobile
Pétrole et gaz
Énergies renouvelables
Transports

Principaux produits

Vannes d'arrêt
Raccords pour distribution de fluides basse pression
Câbles ombilicaux en eaux profondes
Équipements de diagnostic
Coupleurs
Tuyaux industriels
Systèmes d'arrimage et câbles d'alimentation
Tubes et accouplements PTFE
Coupleurs rapides
Tuyaux thermoplastique et embouts
Raccords et adaptateurs de tubes
Tubes et raccords en plastique



Hydraulique

Principaux marchés

Chariots élévateurs
Agriculture
Énergies alternatives
Machines de construction
Exploitation forestière
Machines industrielles
Machines-outils
Applications marines
Manutention
Exploitation minière
Pétrole et gaz
Production d'énergie
Véhicules de ramassage d'ordures
Énergies renouvelables
Systèmes hydrauliques pour camions
Équipement pour gazon

Principaux produits

Accumulateurs
Appareils à cartouches
Actionneurs électro-hydrauliques
Interfaces homme-machine
Systèmes de propulsion hybride
Vérins et accumulateurs hydrauliques
Moteurs et pompes hydrauliques
Systèmes hydrauliques
Vannes et commandes hydrauliques
Direction hydrostatique
Circuits hydrauliques intégrés
Prises de force
Blocs d'alimentation
Actionneurs rotatifs
Capteurs



Pneumatique

Principaux marchés

Aérospatiale
Manutention et convoyeurs
Automatisation d'usine
Médecine et sciences de la vie
Machines-outils
Machines d'emballages
Transport et automobile

Principaux produits

Traitement de l'air
Raccords et vannes en laiton
Collecteurs
Accessoires pneumatiques
Pincés et vérins pneumatiques
Vannes et commandes pneumatiques
Coupleurs à déconnexion rapide
Vérins rotatifs
Tuyaux caoutchouc et embouts
Extrusions structurelles
Tuyaux thermoplastique et embouts
Générateurs de vide, préhenseurs, pressostats et vacuostats



Maîtrise des procédés

Principaux marchés

Carburants alternatifs
Biopharmaceutique
Produits chimiques/raffinage
Agroalimentaire
Applications marines et construction navale
Secteur médical et dentaire
Semiconducteurs
Énergie nucléaire
Prospection pétrolière offshore
Pétrole et gaz
Pharmaceutique
Production d'énergie
Papeterie
Acier
Eau/eaux usées

Principaux produits

Appareils d'analyse
Produits et systèmes de traitement d'échantillons analytiques
Raccords et vannes pour injection chimique
Raccords, vannes et pompes de distribution de polymère fluoré
Raccords, vannes et régulateurs de gaz très pur
Contrôleurs/régulateurs industriels de débit massique
Raccords permanents sans soudure
Contrôleurs de débit et régulateurs industriels de précision
Dispositifs double isolement et purge pour contrôle de process
Raccords, vannes, régulateurs et vannes à plusieurs voies pour contrôle de process



Étanchéité et protection contre les interférences électromagnétiques

Principaux marchés

Aérospatiale
Chimie et Pétrochimie
Domestique
Hydraulique et pneumatique
Industrie
Technologies de l'information
Sciences de la vie
Semiconducteurs
Applications militaires
Pétrole et gaz
Production d'énergie
Énergies renouvelables
Télécommunications
Transports

Principaux produits

Joint d'étanchéité dynamiques
Joint toriques élastomère
Conception et assemblage d'appareils électromécaniques
Blindage EMI
Pièces extrudées et tronçonnées
Joint métalliques haute température
Pièces en élastomère insérées et homogènes
Fabrication et assemblage de dispositifs médicaux
Joint composites métal/plastique
Fenêtres optiques scellées
Extrusions et tubes silicone
Gestion thermique
Amortissement des vibrations

Parker Hannifin Corporation
Motion Systems Group Europe
Parker Hannifin EMEA Sàrl European Headquarters
La Tuilière 6 Etoy
Switzerland CH-1163
www.parker.com

193-061012 06/2024

Your Local Authorized Parker Distributor

© 2024 Parker Hannifin Corporation

