

2.1 EPIC® C O N T O O L

Kontakte und Werkzeuge / *Contacts and Tools* / *Contacts et Outillage*

Die passenden Werkzeuge für EPIC® Produkte ermöglichen eine einfache Verarbeitung und garantieren eine zuverlässige elektrische und mechanische Verbindung.

EPIC® can supply tools to satisfy the needs of its total product range guaranteeing reliable electrical and mechanical connections.

Un outillage adapté aux produits EPIC® facilite l'installation et garantit une parfaite liaison électrique et mécanique.



2

2.1 EPIC® C O N T O O L

Kontakte und Werkzeuge / *Contacts and Tools / Contacts et Outillage*

Technische Daten:

Crimpkontakte:

- Kontakte für Crimpanschluss: . . .gedreht, gestanz
- Kontakte:Kupferlegierung, versilbert/vergoldet
- Anschlussquerschnitt:0,14 – 10 mm²
- Kontaktdurchmesser:1,0 – 3,6 mm

Koax-Kontakte:

- Anschlusstechnik:Crimp, Löt
- Kontakte:Kupferlegierung, vergoldet
- Kabeltypgröße:RG 58
- Wellenwiderstand:50 Ohm

Technical Data:

Crimp Contacts

- *Contacts for crimp termination:machined, stamped*
- *Contacts:copper alloy, silver plated/gold plated*
- *Wire gauge:0.14 – 10 mm²*
- *Contact diameter:1.0 – 3.6 mm*

Coax contacts

- *Wire termination: crimp, solder*
- *Contacts: copper alloy, gold plated*
- *Cable size: RG 58*
- *Impedance: 50 Ohm*

Caractéristiques techniques:

- *Contacts à sertir:décolletés, estampés*
- *Contacts:alliage cuivre, argenté/doré*
- *Raccordement: 0,14 – 10 mm²*
- *Diamètre de contacts:1,0 – 3,6 mm*

Contact koax

- *Raccordement: à sertir, à souder*
- *Contacts:alliage cuivre, doré*
- *Taille de câbles:RG 58*
- *Impédance:50 Ohm*

2.1 EPIC® C O N T O O L

Crimpmaschinen / Crimping machines / Machine à sertir

Neue Service-Leistung!

Wir unterstützen Sie bei der Beschaffung von Crimpmaschinen. Von einfachen und robusten Crimpmaschinen mit pneumatischem oder elektrischem Antrieb bis hin zur modernen und leistungsfähigen vollautomatischen Maschine.

New servicing!

We support you with procurement of crimping machines. Starting with simply and robust crimp machines with pneumatic or electrical drive up to modern and efficient fully automatic machines.

Nouvelle prestation de service!

Nous vous soutenons lors de l'acquisition des machines à sertir. De la machine simple et robuste avec commande pneumatique ou électrique à la solution entièrement automatique.



Vertrieb-Systemprodukte

Sales system-products

Service commercial-produit de Système

Tel: ++ 49/711-78 38-01

Fax: ++ 49/711-78 38-11 61

2.1 EPIC® C O N T O O L

Kontakte und Werkzeuge / *Contacts and Tools / Contacts et Outillage*



Werkzeugkoffer für Backencrimpzange *Tool case for crimping tool for dies* *Montage set pince à sertir à machoires*

Artikel <i>part</i> <i>article</i>	Art.Nr. <i>part No.</i> <i>N° art.</i>	VPE <i>packing unit</i> <i>conditionnement</i>
Werkzeugkoffer / <i>Tool case / Montage set</i>	11147000	1

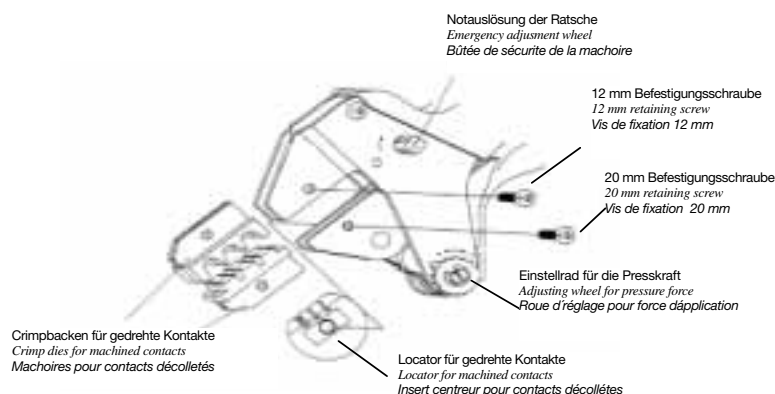

MONTAGE DER ANBAUTEILE FÜR GEDREHTE KONTAKTE
Attachement assembling for machined contacts
Montage de pièce pour décollétés

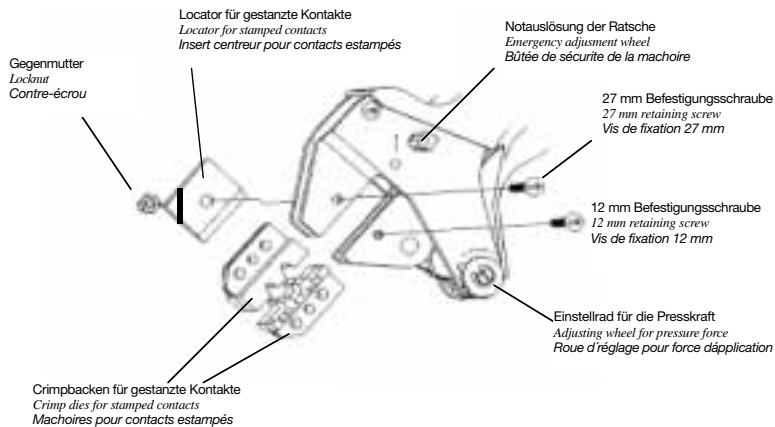

MONTAGE DER ANBAUTEILE FÜR GESTANZTE KONTAKTE
Attachement assembling for stamped contacts
Montage de pièce pour contacts estampés

Crimpzange wird im Werkzeugkoffer geliefert und kann kundenspezifisch mit dem jeweiligen Locator/Crimpbacken bestückt werden.

The crimping tool will be delivered in a tool case and can be completed on request with the corresponding locator/crimp dies

Nous fournissons la pince à sertir dans une caisse à outils qui peut être complétée avec insert centreur et machoires

2.1 EPIC® C O N T O O L

Kontakte und Werkzeuge / *Contacts and Tools / Contacts et Outillage*



Werkzeugkoffer für 4-Dorn Crimpzange

Tool case for 4-indent crimp tool

Montage set pince à sertir 4 empreintes

Artikel <i>part article</i>	Art.Nr. <i>part No. N° art.</i>	mm ² <i>mm² mm²</i>	VPE <i>packing unit conditionnement</i>
Werkzeugkoffer / <i>Tool case / Montage set</i>	11148000	0,14-6,0	1

12-teiliger Locator
*locator with 12 positions
insert centreur avec 12 positions*

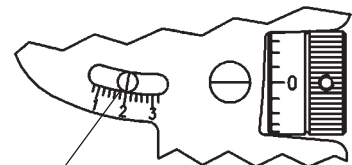
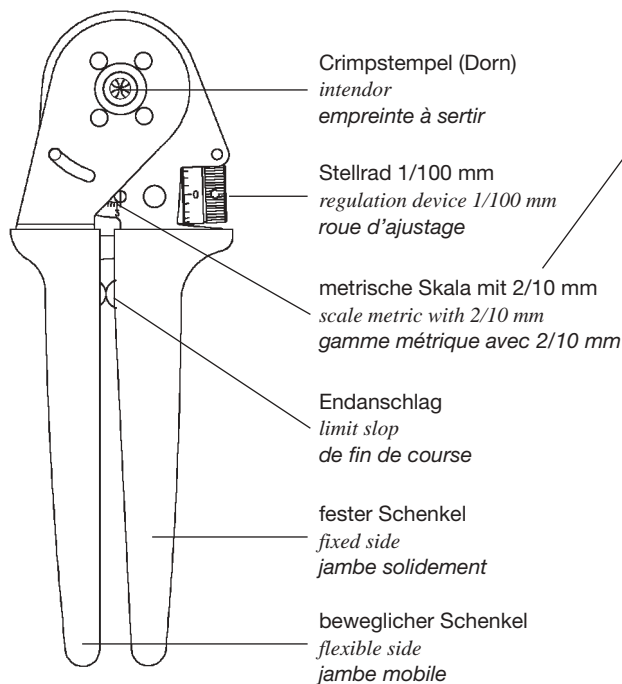
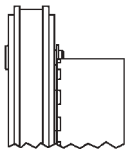

Crimpzange wird im Werkzeugkoffer geliefert und kann kundenspezifisch mit dem jeweiligen Locator bestückt werden.

The crimping tool will be delivered in a tool case and can be completed on request with the corresponding locator.

Nous fournissons la pince à sertir dans une caisse à outils qui peut être complétée avec insert centreur.

2.1 EPIC® C O N T O O L

Kontakte und Werkzeuge / *Contacts and Tools / Contacts et Outillage*

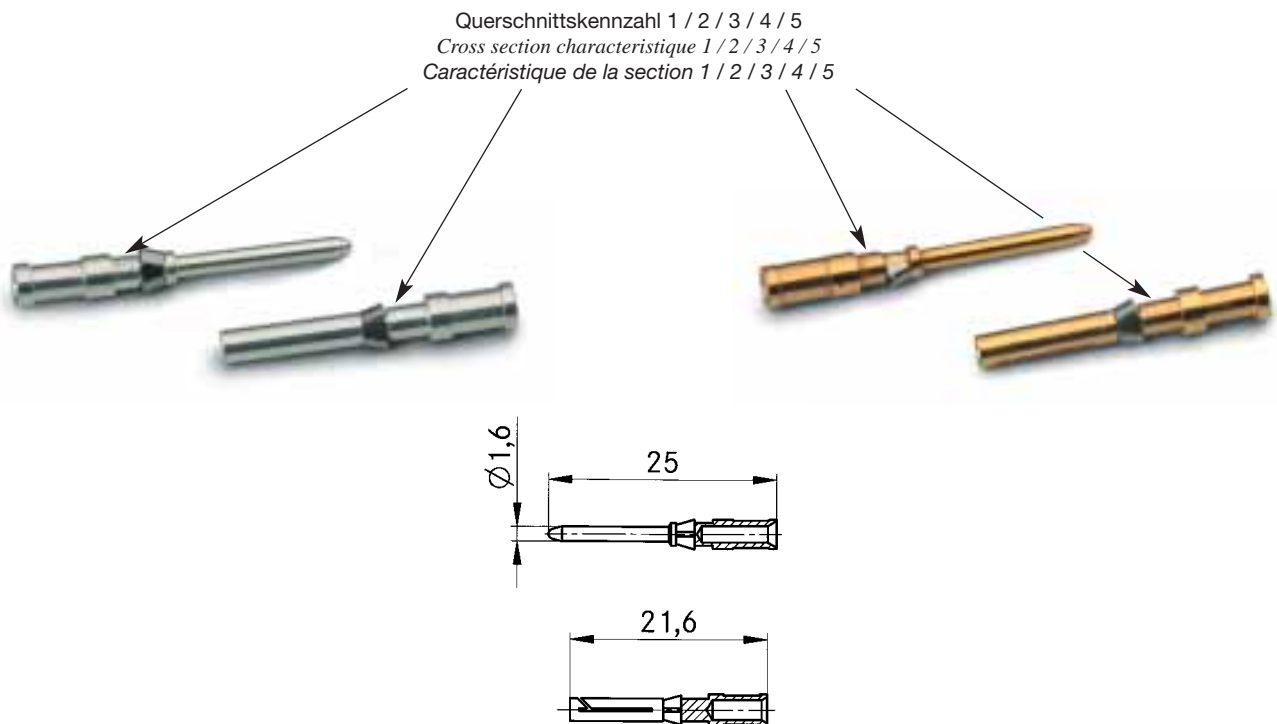

H-D / H-DD / MC gedrehte Kontakte - Kontaktdurchmesser 1,6 mm

H-D / H-DD / MC machined contacts - contact diameter 1,6 mm

H-D / H-DD / MC contacts décollétés - contact diamètre 1,6 mm

Artikel <i>part article</i>	Version <i>version version</i>	Art.Nr. <i>part No. N° art.</i>	Leiterquerschnitt <i>wire gauge section (mm²)</i>	Querschnittskennzahl <i>Cross section characteristic Caractéristique de la section</i>	Abisolierlänge <i>stripping length longueur de dénuder (mm)</i>	Oberfläche <i>plating surface</i>	VPE <i>packing unit conditionnement</i>
H-D 1,6 gedreht	Stift / male / mâle	13162000	0,14 - 0,37	1	8,0	Ag	100
	Buchse / female / femelle	13163000	0,14 - 0,37	1	8,0	Ag	100
machined décollété	Stift / male / mâle	13162100	0,5	2	8,0	Ag	100
	Buchse / female / femelle	13163100	0,5	2	8,0	Ag	100
	Stift / male / mâle	13162200	0,75 - 1,0	3	8,0	Ag	100
	Buchse / female / femelle	13163200	0,75 - 1,0	3	8,0	Ag	100
	Stift / male / mâle	13162300	1,5	4	8,0	Ag	100
	Buchse / female / femelle	13163300	1,5	4	8,0	Ag	100
	Stift / male / mâle	13162400	2,5	5	5,8	Ag	100
	Buchse / female / femelle	13163400	2,5	5	5,8	Ag	100
	Stift / male / mâle	13162500	0,14 - 0,37	1	8,0	Au	100
	Buchse / female / femelle	13163500	0,14 - 0,37	1	8,0	Au	100
	Stift / male / mâle	13162600	0,5	2	8,0	Au	100
	Buchse / female / femelle	13163600	0,5	2	8,0	Au	100
	Stift / male / mâle	13162700	0,75 - 1,0	3	8,0	Au	100
	Buchse / female / femelle	13163700	0,75 - 1,0	3	8,0	Au	100
	Stift / male / mâle	13162800	1,5	4	8,0	Au	100
	Buchse / female / femelle	13163800	1,5	4	8,0	Au	100
	Stift / male / mâle	13162900	2,5	5	5,8	Au	100
	Buchse / female / femelle	13163900	2,5	5	5,8	Au	100

Einsätze / *Inserts / Inserts:*

1.10: MCS 10 CM, MCB 10 CM

1.8 / 1.9: H-D/H-DD Einsätze für gedrehte Kontakte / *H-D/H-DD inserts for machined contacts / H-D/H-DD inserts pour contacts décollétés*

2.1 EPIC® C O N T O O L

Kontakte und Werkzeuge / *Contacts and Tools / Contacts et Outillage*



Werkzeuge

Tools

Outillage

Artikel <i>part article</i>	Art.Nr. <i>part No. N° art.</i>	Leiterquerschnitt <i>wire gauge section</i>	Art.Nr. <i>part No. N° art.</i>		
Lösewerkzeuge für Kontakte <i>removal tool for contacts outil de demontage pour contacts</i>	11161000		Locator <i>locator insert centreur</i>	Crimpbacken <i>crimp dies macheire</i>	Crimpwerkzeug <i>crimping tool outil de sertissage</i>
		0,14 - 2,5 mm ²	11147200	11147100	11147000

2.1 EPIC® C O N T O O L

Kontakte und Werkzeuge / *Contacts and Tools / Contacts et Outillage*

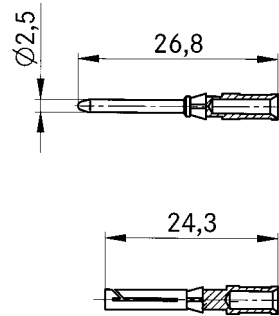

2

MC gedrehte Kontakte - Kontaktdurchmesser 2,5 mm

MC machined contacts - contact diameter 2,5 mm

MC contacts décolletés - contact diamètre 2,5 mm

Artikel <i>part</i> article	Version <i>version</i> version	Art.Nr. <i>part No.</i> N° art.	Leiterquerschnitt <i>wire gauge</i> section (mm ²)	Anzahl Markierungsrillen <i>number of mark. tracks</i> No. de gorge marqué	Abisolierlänge <i>stripping length</i> longueur de dénuder (mm)	Oberfläche <i>plating</i> surface	VPE <i>packing unit</i> conditionnement
MC 2,5	Stift / <i>male</i> / mâle	1121300C	0,5	-	7,8	Ag	100
gedreht	Buchse / <i>female</i> / femelle	1121800C	0,5	-	7,8	Ag	100
<i>machined</i>	Stift / <i>male</i> / mâle	1121310C	0,75 - 1,0	1	7,8	Ag	100
<i>décolleté</i>	Buchse / <i>female</i> / femelle	1121810C	0,75 - 1,0	1	7,8	Ag	100
	Stift / <i>male</i> / mâle	1121320C	1,5	2	7,8	Ag	100
	Buchse / <i>female</i> / femelle	1121820C	1,5	2	7,8	Ag	100
	Stift / <i>male</i> / mâle	1121330C	2,5	3	7,8	Ag	100
	Buchse / <i>female</i> / femelle	1121830C	2,5	3	7,8	Ag	100
	Stift / <i>male</i> / mâle	1121340C	4,0	-	7,8	Ag	100
	Buchse / <i>female</i> / femelle	1121840C	4,0	-	7,8	Ag	100

Einsätze / *Inserts* / Inserts:

1.10: MCS 5 CM, MCB 5 CM

2.1 EPIC® C O N T O O L

Kontakte und Werkzeuge / *Contacts and Tools / Contacts et Outillage*



Werkzeuge

Tools

Outillage

Artikel <i>part article</i>	Art.Nr. <i>part No. N° art.</i>	Leiterquerschnitt <i>wire gauge section</i>	Art.Nr. <i>part No. N° art.</i>		
Lösewerkzeuge für Kontakte <i>removal tool for contacts outil de demontage pour contacts</i>	11171000		Locator <i>locator insert centreur</i>	Crimpbacken <i>crimp dies machoire</i>	Crimpwerkzeug <i>crimping tool outil de sertissage</i>
		0,5 - 4,0 mm ²	11147200	11147100	11147000

2.1 EPIC® C O N T O O L

Kontakte und Werkzeuge / Contacts and Tools / Contacts et Outillage

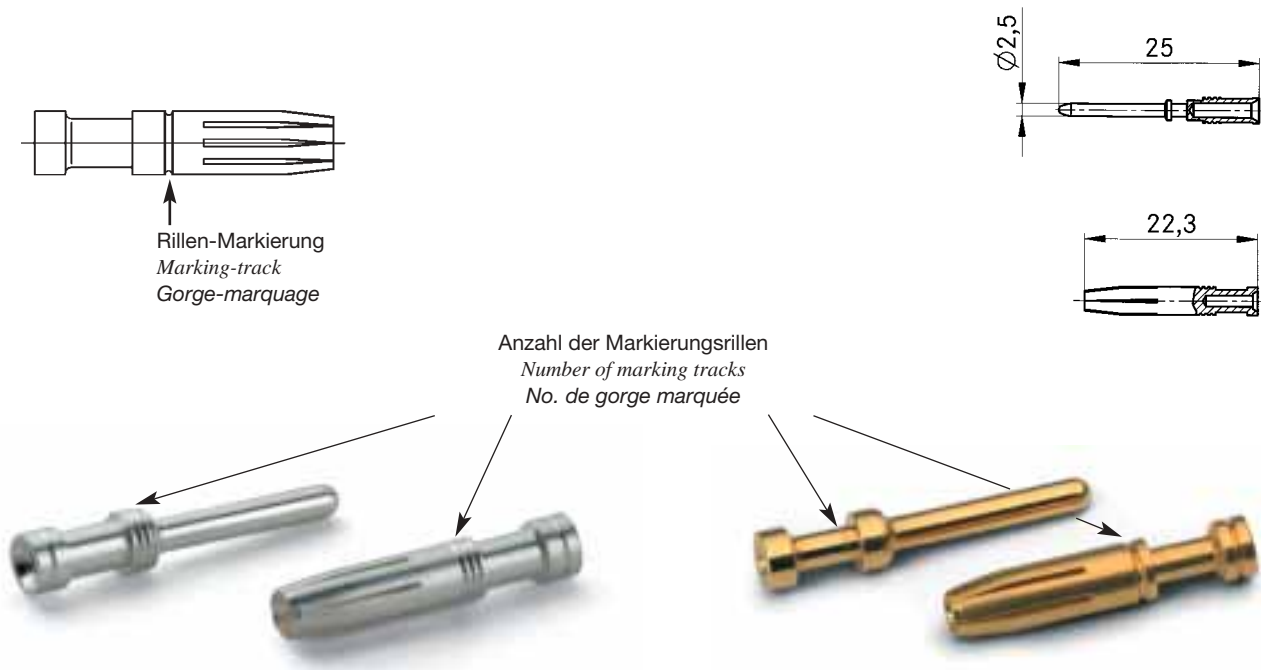

H-BE gedrehte Kontakte - Kontaktdurchmesser 2,5 mm

H-BE machined contacts - contact diameter 2,5 mm

H-BE contacts décollétés - contact diamètre 2,5 mm

Artikel part article	Version version version	Art.Nr. part No. N° art.	Leiterquerschnitt wire gauge section (mm ²)	Anzahl Markierungsritzen number of marking tracks No. de gorge marquée	Abisolierlänge stripping length longueur de dénuder (mm)	Oberfläche plating surface	VPE packing unit conditionnement
H-BE 2,5 gedreht	Stift / male / mâle	11190000	0,5	-	7,4	Ag	100
	Buchse / female / femelle	11195000	0,5	-	7,3	Ag	100
machined décollété	Stift / male / mâle	11190100	0,75 - 1,0	1	7,4	Ag	100
	Buchse / female / femelle	11195100	0,75 - 1,0	1	7,3	Ag	100
	Stift / male / mâle	11190200	1,5	2	7,4	Ag	100
	Buchse / female / femelle	11195200	1,5	2	7,3	Ag	100
	Stift / male / mâle	11190300	2,5	3	7,4	Ag	100
	Buchse / female / femelle	11195300	2,5	3	7,3	Ag	100
	Stift / male / mâle	11190400	4,0	-	7,4	Ag	100
	Buchse / female / femelle	11195400	4,0	-	7,3	Ag	100
	Stift / male / mâle	11192000	0,5	-	7,4	Au	100
	Buchse / female / femelle	11197000	0,5	-	7,3	Au	100
	Stift / male / mâle	11192100	0,75 - 1,0	1	7,4	Au	100
	Buchse / female / femelle	11197100	0,75 - 1,0	1	7,3	Au	100
	Stift / male / mâle	11192200	1,5	2	7,4	Au	100
	Buchse / female / femelle	11197200	1,5	2	7,3	Au	100

Einsätze / Inserts / Inserts:

1.10: H-E Modul / H-E module / module H-E

1.4: H-BE Einsätze für gedrehte Kontakte / H-BE inserts for machined contacts / H-BE inserts pour contacts décollétés

1.5: H-EE Einsätze für gedrehte Kontakte / H-EE inserts for machined contacts / H-EE inserts pour contacts décollétés

2.1 EPIC® C O N T O O L

Kontakte und Werkzeuge / *Contacts and Tools / Contacts et Outillage*



Werkzeuge

Tools

Outillage

Artikel <i>part article</i>	Art.Nr. <i>part No. N° art.</i>	Leiterquerschnitt <i>wire gauge section</i>	Art.Nr. <i>part No. N° art.</i>	Art.Nr. <i>part No. N° art.</i>	
Lösewerkzeug für Kontakte / H-E Modul (MC 4CM) <i>removal tool for contacts / H-E module (MC 4 CM) outil de demontage pour contacts / module H-E (MC 4 CM)</i>	11182500		Locator	Crimpbacken	
			<i>locator</i>	<i>crimp dies</i>	<i>crimping tool</i>
			<i>insert centreur</i>	<i>machoire</i>	<i>outil de sertissage</i>
		0,5 - 4,0 mm ²	11147200	11147100	11147000

2.1 EPIC® CONTROL

Kontakte und Werkzeuge / Contacts and Tools / Contacts et Outillage

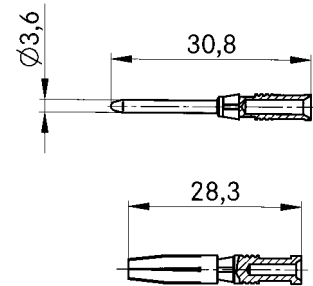

MC gedrehte Kontakte - Kontaktdurchmesser 3,6 mm

MC machined contacts - contact diameter 3,6 mm

MC contacts décollétés - contact diamètre 3,6 mm

Artikel <i>part</i> article	Version <i>version</i> version	Art.Nr. <i>part No.</i> N° art.	Leiterquerschnitt <i>wire gauge</i> section (mm ²)	Abisolierlänge <i>stripping length</i> longueur de dénuder (mm)	Oberfläche <i>plating</i> surface	VPE <i>packing unit</i> conditionnement
MC 3,6	Stift / male / mâle	1121070C	1,5	10,0	Ag	100
gedreht	Buchse / female / femelle	1121570C	1,5	10,0	Ag	100
<i>machined</i>	Stift / male / mâle	1121060C	2,5	10,0	Ag	100
<i>décollété</i>	Buchse / female / femelle	1121560C	2,5	10,0	Ag	100
	Stift / male / mâle	1121000C	4,0	10,0	Ag	100
	Buchse / female / femelle	1121500C	4,0	10,0	Ag	100
	Stift / male / mâle	1121010C	6,0	10,0	Ag	100
	Buchse / female / femelle	1121510C	6,0	10,0	Ag	100
	Stift / male / mâle	1121020C	10,0	10,0	Ag	100
	Buchse / female / femelle	1121520C	10,0	10,0	Ag	100

Einsätze / Inserts / Inserts:

1.10: MCS 3 CM / MCB 3 CM

2.1 EPIC® C O N T O O L

Kontakte und Werkzeuge / *Contacts and Tools / Contacts et Outillage*



Werkzeuge

Tools

Outillage

Artikel <i>part</i> <i>article</i>	Art.Nr. <i>part No.</i> <i>N° art.</i>	Leiterquerschnitt <i>wire gauge</i> <i>section</i>	Art.Nr. <i>part No.</i> <i>N° art.</i>	Art.Nr. <i>part No.</i> <i>N° art.</i>
Lösewerkzeuge für Kontakte <i>removal tool for contacts</i> <i>outil de demontage pour contacts</i>	11171100		Locator <i>locator</i> <i>insert centreur</i>	Crimpbacken <i>crimp dies</i> <i>machoire</i>
		1,5 - 2,5 mm ² 4,0 - 10,0 mm ²	11147210	11147110 11147120
				11147000

2.1 EPIC® C O N T O O L

Kontakte und Werkzeuge / *Contacts and Tools / Contacts et Outillage*

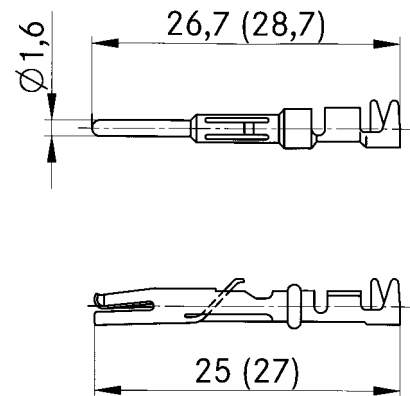

H-D / MC gestanzte Kontakte - Kontaktdurchmesser 1,6 mm

H-D / MC stamped contacts - contact diameter 1,6 mm

H-D / MC contacts estampés - contact diamètre 1,6 mm

Artikel <i>part article</i>	Version <i>version version</i>	Art.Nr. <i>part No. N° art.</i>	Leiterquerschnitt <i>wire gauge section (mm²)</i>	Abisolierlänge <i>stripping length longueur de dénuder (mm)</i>	Oberfläche <i>plating surface</i>	VPE <i>packing unit conditionnement</i>
H-D 1,6	Stift / <i>male / mâle</i>	11241100	0,14 - 0,5	2,5 + 0,5	Ag	100
gestanzt	Buchse / <i>female / femelle</i>	11231100	0,14 - 0,5	2,5 + 0,5	Ag	100
stamped	Stift / <i>male / mâle</i>	11221000	0,5 - 1,5	3,5 + 0,5	Ag	100
estampé	Buchse / <i>female / femelle</i>	11236100	0,5 - 1,5	3,5 + 0,5	Ag	100
	Stift / <i>male / mâle</i>	11223500	1,5 - 2,5	3,5 + 0,5	Ag	100
	Buchse / <i>female / femelle</i>	11228500	1,5 - 2,5	3,5 + 0,5	Ag	100
	Stift / <i>male / mâle</i>	11243100	0,14 - 0,5	2,5 + 0,5	Au	100
	Buchse / <i>female / femelle</i>	11233100	0,14 - 0,5	2,5 + 0,5	Au	100
	Stift / <i>male / mâle</i>	11221300	0,5 - 1,5	3,5 + 0,5	Au	100
	Buchse / <i>female / femelle</i>	11238100	0,5 - 1,5	3,5 + 0,5	Au	100

Einsätze / *Inserts / Inserts:*

1.10: MCS 10 CG / MCB 10 CG

1.8: H-D Einsätze für gestanzte Kontakte / *H-D inserts for stamped contacts / H-D inserts pour contacts estampés*

2.1 EPIC® C O N T O O L

Kontakte und Werkzeuge / *Contacts and Tools / Contacts et Outillage*



Werkzeuge

Tools

Outillage

Artikel <i>part</i> <i>article</i>	Art.Nr. <i>part No.</i> <i>N° art.</i>	Leiterquerschnitt <i>wire gauge</i> <i>section</i>	Art.Nr. <i>part No.</i> <i>N° art.</i>	Art.Nr. <i>part No.</i> <i>N° art.</i>
Lösewerkzeuge für Kontakte <i>removal tool for contacts</i> <i>outil de demontage pour contacts</i>	11161000		Locator <i>locator</i> <i>insert centreur</i>	Crimpbacken <i>crimp dies</i> <i>machoire</i>
		0,14 - 0,5 mm ²	11147300	11147170
		0,5 - 1,5 mm ²	11147300	11147180
		1,5 - 2,5 mm ²	11147300	11147190
				11147000

2.1 EPIC® CONTROL

Kontakte und Werkzeuge / Contacts and Tools / Contacts et Outillage

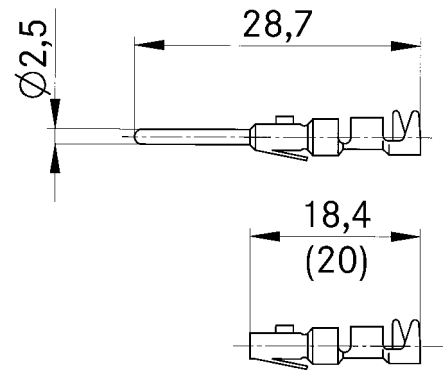

MC gestanzte Kontakte - Kontaktdurchmesser 2,5 mm

MC stamped contacts - contact diameter 2,5 mm

MC contacts estampés - contact diamètre 2,5 mm

Artikel part article	Version version version	Art.Nr. part No. N° art.	Leiterquerschnitt wire gauge section (mm ²)	Abisolierlänge stripping length longueur de dénuder (mm)	Oberfläche plating surface	VPE packing unit conditionnement
MC 2,5	Stift / male / mâle	11201000	0,5 - 1,5 mm ²	3,5 + 0,5	Ag	100
gestanzt	Buchse / female / femelle	11205000	0,5 - 1,5 mm ²	3,5 + 0,5	Ag	100
stamped	Stift / male / mâle	11202000	1,5 - 2,5 mm ²	3,5 + 0,5	Ag	100
estampé	Buchse / female / femelle	11206000	1,5 - 2,5 mm ²	3,5 + 0,5	Ag	100

Einsätze / Inserts / Inserts:

1.10: MCS 5 CG / MCB 5 CG

2.1 EPIC® C O N T O O L

Kontakte und Werkzeuge / *Contacts and Tools / Contacts et Outillage*



Werkzeuge

Tools

Outillage

Artikel <i>part article</i>	Art.Nr. <i>part No. N° art.</i>	Leiterquerschnitt <i>wire gauge section</i>	Art.Nr. <i>part No. N° art.</i>	
Lösewerkzeuge für Kontakte <i>removal tool for contacts outil de demontage pour contacts</i>	11160000			
		0,5 - 1,5 mm ²	11147300	Locator <i>locator insert centreur</i>
		1,5 - 2,5 mm ²	11147300	
			11147180	Crimpbacken <i>crimp dies macheire</i>
			11147190	Crimpwerkzeug <i>crimping tool outil de sertissage</i>

2.1 EPIC® C O N T O O L

Kontakte und Werkzeuge / *Contacts and Tools* / *Contacts et Outillage*



MC / M-D gestanzte Band-Kontakte - Kontaktdurchmesser 1,0 mm

MC / M-D stamped contacts on reel - contact diameter 1,0 mm

MC / M-D contacts estampés en bande - contact diamètre 1,0 mm

Artikel <i>part</i> article	Version <i>version</i> version	Art.Nr. <i>part No.</i> N° art.	Leiterquerschnitt <i>wire gauge</i> section (mm ²)	Abisolierlänge <i>stripping length</i> longueur de dénuder (mm)	Oberfläche <i>plating</i> surface	Kontaktzuführung <i>contact feeding</i> indroduction	VPE* <i>packing unit</i> condition- nement
M-D 1,0	Stift / <i>male</i> / mâle	11302500	0,08 - 0,2	2,5 + 0,5	Au	links / <i>left</i> / gauche	1 (300)
gestanzt	Buchse / <i>female</i> / femelle	11302700	0,08 - 0,2	2,5 + 0,5	Au	links / <i>left</i> / gauche	1 (300)
stamped	Stift / <i>male</i> / mâle	11302600	0,2 - 0,52	2,5 + 0,5	Au	links / <i>left</i> / gauche	1 (300)
estampé	Buchse / <i>female</i> / femelle	11302800	0,2 - 0,52	2,5 + 0,5	Au	links / <i>left</i> / gauche	1 (300)

* VPE = 1 Rolle mit 300 Kontakten/Rolle
Packing unit = 1; with 300 contacts/role
Conditionnement = 1; avec 300 contacts/rôle

Einsätze / *Inserts* / *Inserts*:

1.10: MCS 20 CG / MCB 20 CG

2.1 EPIC® C O N T O O L

Kontakte und Werkzeuge / *Contacts and Tools / Contacts et Outillage*



Werkzeuge

Tools

Outillage

Artikel <i>part</i> <i>article</i>	Leiterquerschnitt <i>wire gauge</i> <i>section</i>	Art.Nr. <i>part No.</i> <i>N° art.</i>
Lösewerkzeuge für Kontakte <i>removal tool for contacts</i> <i>outil de demontage pour contacts</i>		11132500
Crimpzange <i>crimping tool</i> <i>pince à sertir</i>	0,08 - 0,56 mm ²	11158400

2.1 EPIC® C O N T O O L

Kontakte und Werkzeuge / Contacts and Tools / Contacts et Outillage



H-D / MC gestanzte Band-Kontakte - Kontaktdurchmesser 1,6 mm

H-D / MC stamped contacts on reel - contact diameter 1,6 mm

H-D / MC contacts estampés en bande - contact diamètre 1,6 mm

Artikel part article	Version version version	Art.Nr. part No. N° art.	Leiterquerschnitt wire gauge section (mm ²)	Abisolierlänge stripping length longueur de dénuder (mm)	Oberfläche plating surface	Kontaktzuführung contact feeding indroduction	VPE* packing unit conditionnement
H-D 1,6	Stift / male / mâle	11240700	0,14 - 0,5	2,5 + 0,5	Ag	links / left / gauche	1 (200)
gestanzt	Buchse / female / femelle	11230700	0,14 - 0,5	2,5 + 0,5	Ag	links / left / gauche	1 (200)
stamped	Stift / male / mâle	11240400	0,14 - 0,5	2,5 + 0,5	Ag	links / left / gauche	1 (2000)
gestanzt	Buchse / female / femelle	11230400	0,14 - 0,5	2,5 + 0,5	Ag	links / left / gauche	1 (2000)
estampé	Stift / male / mâle	11240000	0,14 - 0,5	2,5 + 0,5	Ag	rechts / right / droit	1 (2000)
	Buchse / female / femelle	11230000	0,14 - 0,5	2,5 + 0,5	Ag	rechts / right / droit	1 (2000)
	Stift / male / mâle	11230500	0,14 - 0,5	2,5 + 0,5	Au	links / left / gauche	1 (2000)
	Buchse / female / femelle	11240500	0,14 - 0,5	2,5 + 0,5	Au	links / left / gauche	1 (2000)
	Stift / male / mâle	11220700	0,5 - 1,5	3,5 + 0,5	Ag	links / left / gauche	1 (200)
	Buchse / female / femelle	11235700	0,5 - 1,5	3,5 + 0,5	Ag	links / left / gauche	1 (200)
	Stift / male / mâle	11226000	0,5 - 1,5	3,5 + 0,5	Ag	links / left / gauche	1 (2000)
	Buchse / female / femelle	11226500	0,5 - 1,5	3,5 + 0,5	Ag	links / left / gauche	1 (2000)
	Stift / male / mâle	11220000	0,5 - 1,5	2,5 + 0,5	Ag	rechts / right / droit	1 (2000)
	Buchse / female / femelle	11235000	0,5 - 1,5	2,5 + 0,5	Ag	rechts / right / droit	1 (2000)
	Stift / male / mâle	11220100	0,5 - 1,5	2,5 + 0,5	Au	rechts / right / droit	1 (2000)
	Buchse / female / femelle	11235200	0,5 - 1,5	2,5 + 0,5	Au	rechts / right / droit	1 (2000)
	Stift / male / mâle	11223000	1,5 - 2,5	3,5 + 0,5	Ag	links / left / gauche	1 (100)
	Buchse / female / femelle	11228000	1,5 - 2,5	3,5 + 0,5	Ag	links / left / gauche	1 (100)
	Stift / male / mâle	11222700	1,5 - 2,5	3,5 + 0,5	Ag	links / left / gauche	1 (2000)
	Buchse / female / femelle	11227700	1,5 - 2,5	3,5 + 0,5	Ag	links / left / gauche	1 (2000)

* VPE = 1 Rolle mit 100, 200 oder 2000 Kontakten/Rolle; die Rolle mit 2000 Kontakten muss mit einer Crimpmaschine gecrimpt werden
 Packing unit = 1; with 100, 200 or 2000 contacts/role; the 2000 contact role must be crimped by a crimping machine
 Conditionnement = 1; avec 100, 200 ou 2000 contacts/rôle; le sertissage des rouleaux de 2000 contacts ne doit être fait que par machine à sertir

Einsätze / Inserts / Inserts:

1.10: MCS 10 CG / MCB 10 CG

1.8: H-D Einsätze für gestanzte Kontakte / H-D inserts for stamped contacts / H-D inserts pour contacts estampés

2.1 EPIC® C O N T O O L

Kontakte und Werkzeuge / *Contacts and Tools / Contacts et Outillage*



Werkzeuge

Tools

Outillage

Artikel <i>part article</i>	Art.Nr. <i>part No. N° art.</i>	Leiterquerschnitt <i>wire gauge section</i>	Art.Nr. <i>part No. N° art.</i>	
Löswerkzeuge für Kontakte <i>removal tool for contacts outil de demontage pour contacts</i>	11161000		Crimpbacken <i>crimp dies machoire</i>	Crimpwerkzeug ¹⁾ <i>crimping tool²⁾ outil de sertissage³⁾</i>
		0,14 - 0,5 mm ²	11153600	11153500
		0,5 - 1,5 mm ²	11153700	
		1,5 - 2,5 mm ²	11153800	

¹⁾ für Rollen bis (200)

²⁾ for rolls up to (200)

³⁾ pour rôle de (200)

2.1 EPIC® C O N T O O L

Kontakte und Werkzeuge / *Contacts and Tools* / *Contacts et Outillage*



MC gestanzte Band-Kontakte - Kontaktdurchmesser 2,5 mm

MC stamped contacts on reel - contact diameter 2,5 mm

MC contacts estampés en bande - contact diamètre 2,5 mm

Artikel <i>part</i> <i>article</i>	Version <i>version</i> <i>version</i>	Art.Nr. <i>part No.</i> <i>N° art.</i>	Leiterquerschnitt <i>wire gauge</i> <i>section</i> (mm ²)	Abisolierlänge <i>stripping length</i> <i>longueur de</i> <i>dénuder</i> (mm)	Oberfläche <i>plating</i> <i>surface</i>	Kontaktzuführung <i>contact feeding</i> <i>introduction</i>	VPE* <i>packing unit</i> <i>condition-</i> <i>nement</i>
MC 2,5	Stift / <i>male</i> / <i>mâle</i>	11208000	0,5 - 1,5	3,5 + 0,5	Ag	links / <i>left</i> / <i>gauche</i>	1 (200)
gestanzt	Buchse / <i>female</i> / <i>femelle</i>	11209000	0,5 - 1,5	3,5 + 0,5	Ag	links / <i>left</i> / <i>gauche</i>	1 (200)
stamped	Stift / <i>male</i> / <i>mâle</i>	11208500	1,5 - 2,5	3,5 + 0,5	Ag	links / <i>left</i> / <i>gauche</i>	1 (100)
estampé	Buchse / <i>female</i> / <i>femelle</i>	11209500	1,5 - 2,5	3,5 + 0,5	Ag	links / <i>left</i> / <i>gauche</i>	1 (100)

* VPE = 1 Rolle mit 100 oder 200 Kontakten/Rolle
Packing unit = 1; with 100 or 200 contacts/role
Conditionnement = 1; avec 100 ou 200 contacts/rôle

Einsätze / *Inserts* / *Inserts*:
1.10: MCS 5 CG / MCB 5 CG

2.1 EPIC® C O N T O O L

Kontakte und Werkzeuge / *Contacts and Tools* / *Contacts et Outillage*



Werkzeuge

Tools

Outillage

Artikel <i>part</i> <i>article</i>	Art.Nr. <i>part No.</i> <i>N° art.</i>	Leiterquerschnitt <i>wire gauge</i> <i>section</i>	Art.Nr. <i>part No.</i> <i>N° art.</i>	
Lösewerkzeuge für Kontakte <i>removal tool for contacts</i> <i>outil de demontage pour contacts</i>	11160000		Crimpbacken <i>crimp dies</i> <i>machoire</i>	Crimpwerkzeug <i>crimping tool</i> <i>outil de sertissage</i>
		0,5 - 1,5 mm ²	11153700	11153500
		1,5 - 2,5 mm ²	11153800	

2

2.1 EPIC® C O N T O O L

Kontakte und Werkzeuge / *Contacts and Tools* / *Contacts et Outillage*

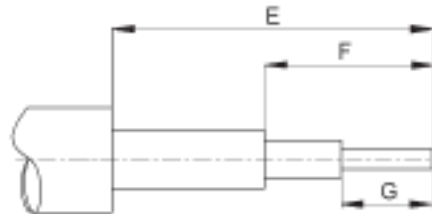

KOAX-Kontakte

Coax contacts

Contacts coax

Artikel <i>part article</i>	Version <i>version version</i>	Art.Nr. <i>part No. N° art.</i>	Leiterquerschnitt <i>wire gauge section</i>	E	F	G	Oberfläche <i>plating surface</i>	VPE <i>packing unit conditionnement</i>
KOAX	Stift / <i>male / mâle</i>	11214200	RG 58	11,5	4,5	2,5	Au	1
	Buchse / <i>female / femelle</i>	11219200	RG 58	11,5	4,5	2,5	Au	1

Einsätze / *Inserts / Inserts:*

1.10: MCS 3 KOAX / MCB 3 KOAX

2.1 EPIC® C O N T O O L

Kontakte und Werkzeuge / *Contacts and Tools / Contacts et Outillage*



Werkzeuge

Tools

Outillage

Artikel <i>part article</i>	Art.Nr. <i>part No. N° art.</i>	Kabelgröße <i>wire size grandeur du fil</i>	Art.Nr. <i>part No. N° art.</i>	
Lösewerkzeuge für Kontakte <i>removal tool for contacts outil de demontage pour contacts</i>	11171100		Crimpbacken <i>crimp dies machoire</i>	Crimpwerkzeug <i>crimping tool outil de sertissage</i>
		RG58	11147130	11147000

2.1 EPIC® C O N T O O L

Kontakte und Werkzeuge / *Contacts and Tools / Contacts et Outillage*



Werkzeug

Tools

Outillage

Artikel <i>part</i> <i>article</i>	Art.Nr. <i>part No.</i> <i>N° art.</i>	VPE <i>packing unit</i> <i>conditionnement</i>
Abisolierzange / <i>stripping tool / pince clé nuder</i> 0,08-10,0 mm ²	75011000	1
Abmantelwerkzeug / <i>dismantle tool / couteau à dégainer</i>	75011300	1
Kabelschere / <i>cable shears / ciseau pour couper les câbles</i>	75011400	1
Schraubendreher (+) / <i>screw driver (+) / tournevis (+)</i> PH 1	75011500	1
Schraubendreher (-) / <i>screw driver (-) / tournevis (-)</i>	75011600	1
* Crimpbacken für Aderendhülsen 0,5-6,0 mm ² * <i>Crimp dies for cable end 0,5-6,0 mm²</i> * <i>machoire pour dénuder les conducteurs 0,5-6,0 mm²</i>	11147140	1
* Crimpbacken für Aderendhülsen 10-25 mm ² * <i>Crimp dies for cable end 10-25 mm²</i> * <i>machoire pour dénuder les conducteurs 10-25 mm²</i>	11147150	1
* Crimpbacken für Aderendhülsen 25 mm ² für Hochstrommodul * <i>Crimp dies for cable end 25 mm² for high current module</i> * <i>machoire pour dénuder les conducteurs 25 mm² pour module haute tension</i>	11147500	1

* Zu verwenden mit Crimpzange 11147000

* *Please use the crimping tool 11147000*

* *Pour l'usage avec pince à sertir 11147000*