

Afficheurs de position

Axe creux traversant jusqu'à $\varnothing 14$ mm, commande motorisée

Afficheur LCD, 2 lignes, liaison série RS485

N 152



N 152 avec sortie câble

Points forts

- Afficheur de position motorisé
- Système de mesure absolue multitour
- Afficheur LCD rétro-éclairé, 2 lignes
- Affichage de la valeur courante et de la valeur de présélection
- Axe creux traversant jusqu'à $\varnothing 14$ mm
- Liaison série RS485
- Résolution: 1440 pas/tour sur ± 4096 tours
- 2 touches pour le réglage manuel du format

Caractéristiques électriques

Plage d'alimentation	24 VDC $\pm 10\%$
Courant	<40 mA
Affichage	Affichage LCD rétro-éclairé, 2 lignes 7 segments
Principe de mesure	Détection absolue multitour
Plage de mesure	-99.99...+999.99 mm -9.999...+99.999 inch
Points par tour	1440
Nombre de tours	4096 / 12 bits
Pas de la vis	≤ 14 mm
Interface	RS485, protocole ASCII
Mémoire	Mémorisation du paramétrage dans EEPROM Mémorisation de la valeur de comptage, > 10 ans par pile Lithium intégrée
Paramètre programmable	Montage horizontal / vertical Unité d'affichage mm/inch Pas de la vis Sens de comptage Jeu du pas de la vis Sens de positionnement Flèches de direction Zone de tolérances Arrondi
Positionnement motorisé	2 touches de réglage manuel Raccordement direct par câble entre le N 152 et le moteur
Conformité DIN EN 61010-1	Classe de protection II Surtension catégorie II Degré de pollution 2
Emission	DIN EN 61000-6-3
Choc	DIN EN 61000-6-2
Conformité	UL/cUL

Caractéristiques mécaniques

Axe creux traversant	$\varnothing 14$ mm
Vitesse de rotation	≤ 600 t/mn (Temporairement)
Protection	IP 65
Température d'utilisation	-10...+50 °C
Température de stockage	-20...+70 °C
Humidité relative	80 % sans condensation
Blocage en rotation	Pige anti-rotation côté boîtier
Raccordement	- Sortie câble (15 cm) avec connecteurs M8, 4 points - Câble moteur avec connecteur M16, 12 points
Utilisation / Clavier	Face avant avec deux touches
Boîtier	Boîtier avec axe creux
Dimensions L x H x P	37 x 75 x 45 mm
Fixation	Boîtier avec axe creux
Poids	120 g
Matière	Polyamide noir, UL 94V-0

Afficheurs de position

Axe creux traversant jusqu'à $\varnothing 14$ mm, commande motorisée

Afficheur LCD, 2 lignes, liaison série RS485

N 152

Références de commande

N 152. 1 3 A 01

					<u>Alésage</u>
				A	Axe creux $\varnothing 14$ mm
					<u>Afficheur</u>
				A	Parallèle à l'axe
				B	Perpendiculaire à l'axe
					<u>Alimentation</u>
			3		24 VDC
					<u>Raccordement</u>
			1		Raccordement connecteurs M8, câble moteur 0,5 m
			2		Raccordement connecteurs M8, câble moteur 1,5 m
					<u>Interface</u>
			1		RS485

Description

L'afficheur de position N 152 permet de piloter directement le moteur de positionnement d'axe à l'aide de 4 sorties statiques :

- marche sens à droite - vitesse 1
- marche sens à gauche - vitesse 2

2 touches sur l'afficheur permettent également de piloter manuellement le moteur.

Sur l'afficheur sont visualisées en permanence la cote courante de position et la cote de positionnement à atteindre, valeur qui a été préalablement transmise par la liaison série RS485. Un ordre « Start » commande le déplacement moteur qui est entièrement piloté par l'afficheur de position. Jusqu'à 32 afficheurs de position peuvent être raccordés sur la liaison série RS485. Ils peuvent être affectés dans différents groupes d'axes dont les déplacements moteur s'effectueront les uns après les autres pour éviter tout risque de collision.

Lors d'un changement de production les nouvelles cotes de positionnement sont envoyées à l'ensemble des afficheurs par un terminal mémoire N 242, par un automate via la liaison RS485, par un coupleur réseau GK473 raccordé sur un réseau Profibus, CANopen ou DeviceNet.

Accessoires

Connecteur et câbles

Z 178.A01	Câble d'adaptation entre connecteur mâle M8 et connecteur femelle M16 longueur 1 m
Z 178.AW1	Connecteur M8 mâle 4 points, avec résistance de terminaison 120 Ω
Z 178.B01	Connecteur M8 femelle 4 points, sans câble
Z 178.D05	Câble de liaison, terminal mémoire vers afficheur de position, connecteur M8, 5 m
Z 178.S01	Connecteur M8 mâle 4 points, sans câble
Z 178.V01	Câble de liaison avec connecteurs M8, longueur 1 m
Z 178.Y01	Répartiteur en Y, M8 sans câble, 4 points

Afficheurs de position

Axe creux traversant jusqu'à $\varnothing 14$ mm, commande motorisée

Afficheur LCD, 2 lignes, liaison série RS485

N 152

Raccordement

Afficheur, connecteur 4 points

M8 borne	Désignation
1	Tx/Rx-, RS485
2	Tx/Rx+, RS485
3	+U alimentation
4	0 V alimentation



Moteur, connecteur 12 points

Borne	Désignation
A	-
B	Sens à gauche
C	Sens à droite
D	Vitesse 1
E	-
F	n.c.
G	n.c.
H	-
J	-
K	Signal défaut
L	Vitesse 2
M	0 V



Schéma de commutation



Afficheurs de position

Axe creux traversant jusqu'à $\varnothing 14$ mm, commande motorisée
Afficheur LCD, 2 lignes, liaison série RS485

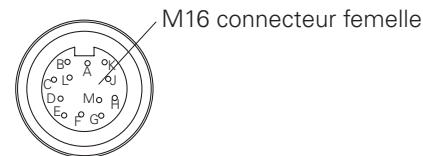
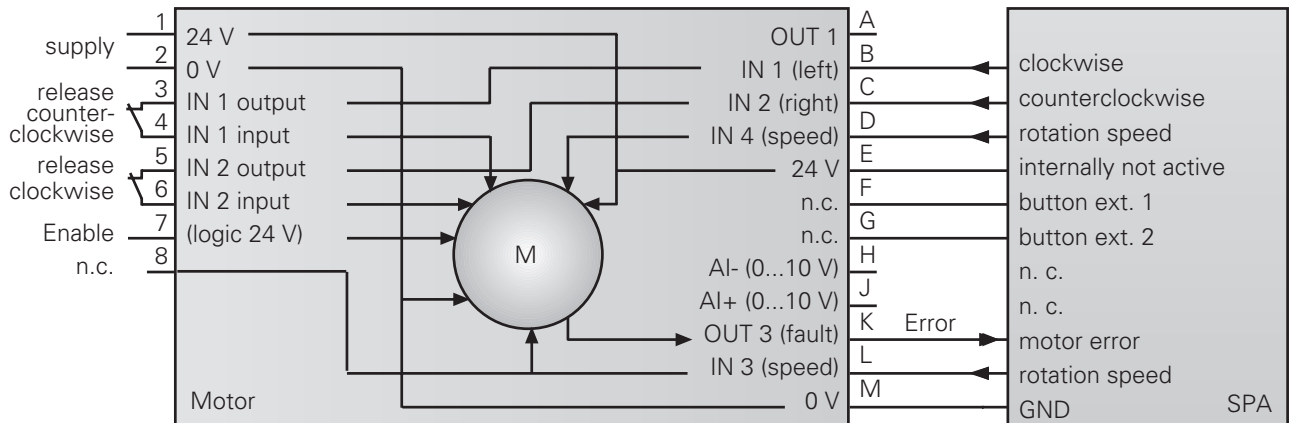
N 152

Dimensions

