



Équerre (accessoire)



Équerre en plastique, adaptateur pour tube et panier de protection (accessoires)

Comparaison Feux tournants



- Feu très lumineux surtout en cas de visibilité réduite grâce aux 3 lentilles
- Vitesse de rotation réduite
- Optimisation de la visibilité de loin, grâce à la focalisation de la lumière par 3 lentilles Fresnel
- Résistance aux chocs jusqu'à 20 Joules

 **CARACTÉRISTIQUES TECHNIQUES:**

Dimensions (Ø x H):	142 mm x 218 mm
Boîtier:	Mélange PC/ABS
Matériau calotte:	PC, transparent
Fixation:	Fixation sur fond plat, équerre ou tube (accessoire)
Câblage:	Bornier à vis avec protection, max. 2,5 mm ² ,
Entrée de câble:	Diamètre de câble 5-7 mm
Entraînement:	Par galet, moteur situé au centre de gravité
Ampoule halogène:	G 6.35 35 W 12 V / 24 V
Fréquence de rotation:	60 tours/mn
Durée de vie moteur:	> 5.000 h
Facteur de marche:	100 %

Livré avec ampoule halogène.

 **RÉFÉRENCES:**

Tension	24 V AC/DC	230 V AC
Consommation	1,6 A	0,17 A
rouge	884 100 75	884 100 68
vert	884 200 75	884 200 68
orange	884 300 75	884 300 68
bleu	884 500 75	884 500 68

Autres couleurs et tensions sur demande.

 **ACCESSOIRES:**

Équerre en plastique pour montage mural	975 883 06
Adaptateur pour fixation sur tube	975 883 09
Pied pour fixation sur tube	975 840 91
Tube, Ø 25 mm, longueur 100 mm	975 845 10
Tube, Ø 25 mm, longueur 250 mm	975 840 25
Panier de protection (uniquement si fixé sur fond plat)	975 883 08

PIÈCES DE RECHANGE:

Ampoule halogène 35 W/12 V pour 230 V AC	955 883 34
Ampoule halogène 35 W/24 V pour 24 V AC/DC	955 883 35

 **SCHÉMAS:**

cf Page 325

Voir indication à la page 347

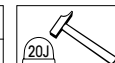
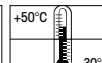
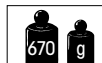

3 lentilles Fresnel disposées à 120° l'une de l'autre



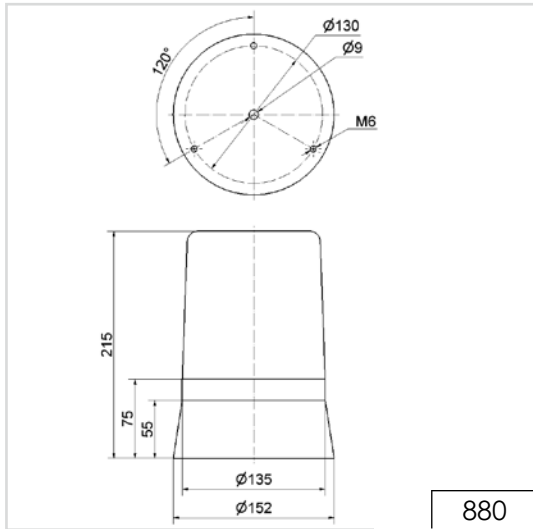

880

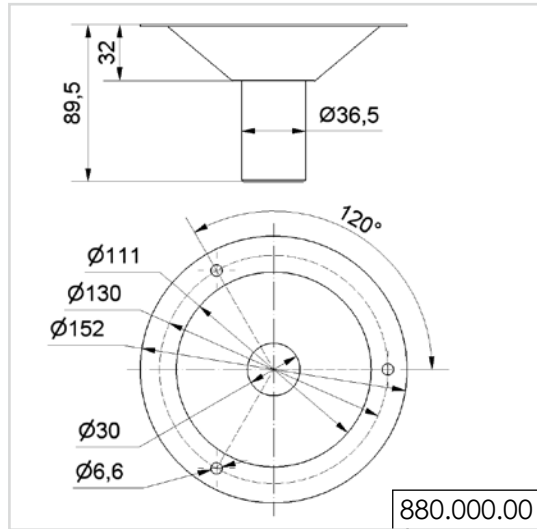

880.000.00

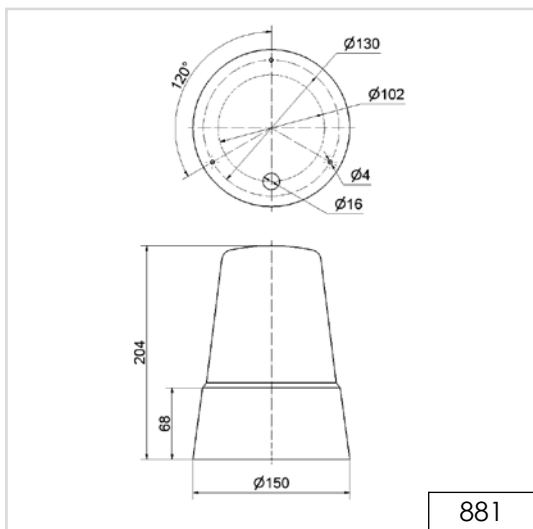

881

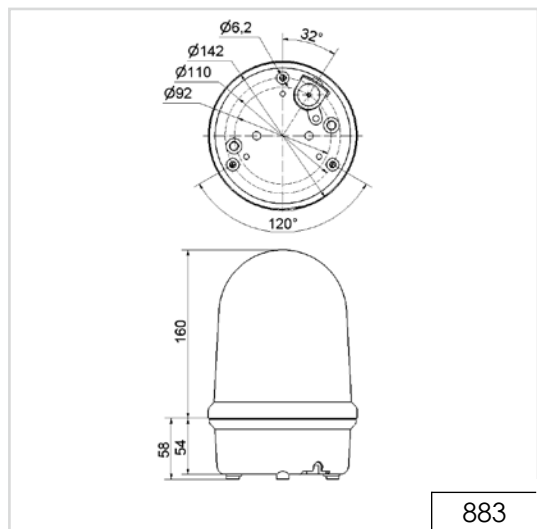

883

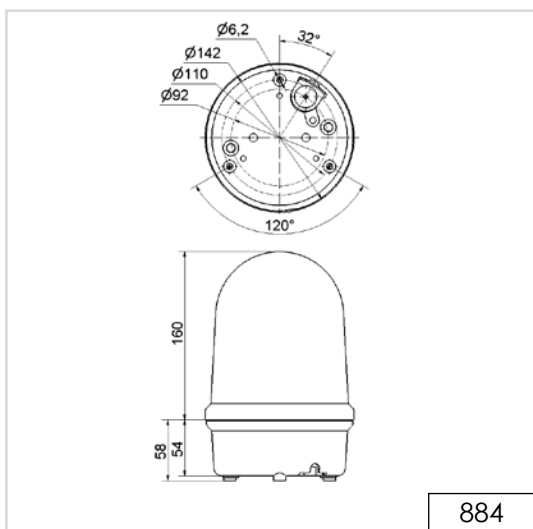

884

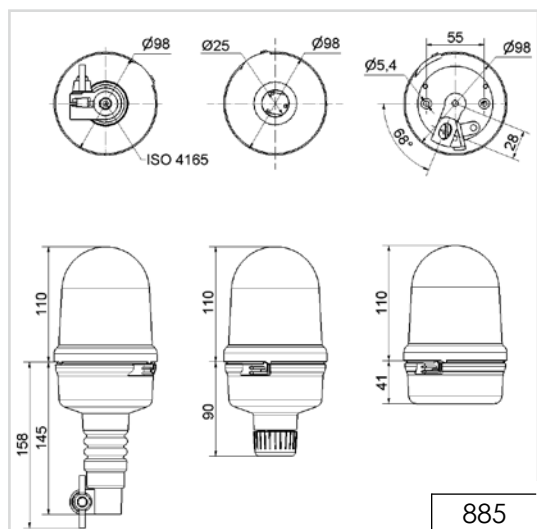

885

! INFORMATION IMPORTANTE:

Les dessins cotés en format numérique, les modèles 3D respectifs et les modes d'emploi avec le schéma de câblage peuvent être demandés, à tout moment, auprès de nos services, ou être téléchargés sur notre page d'accueil.