

Guidage par profilé/Axe à profilé – PLM

Une série compacte
pour le positionnement de charges légères

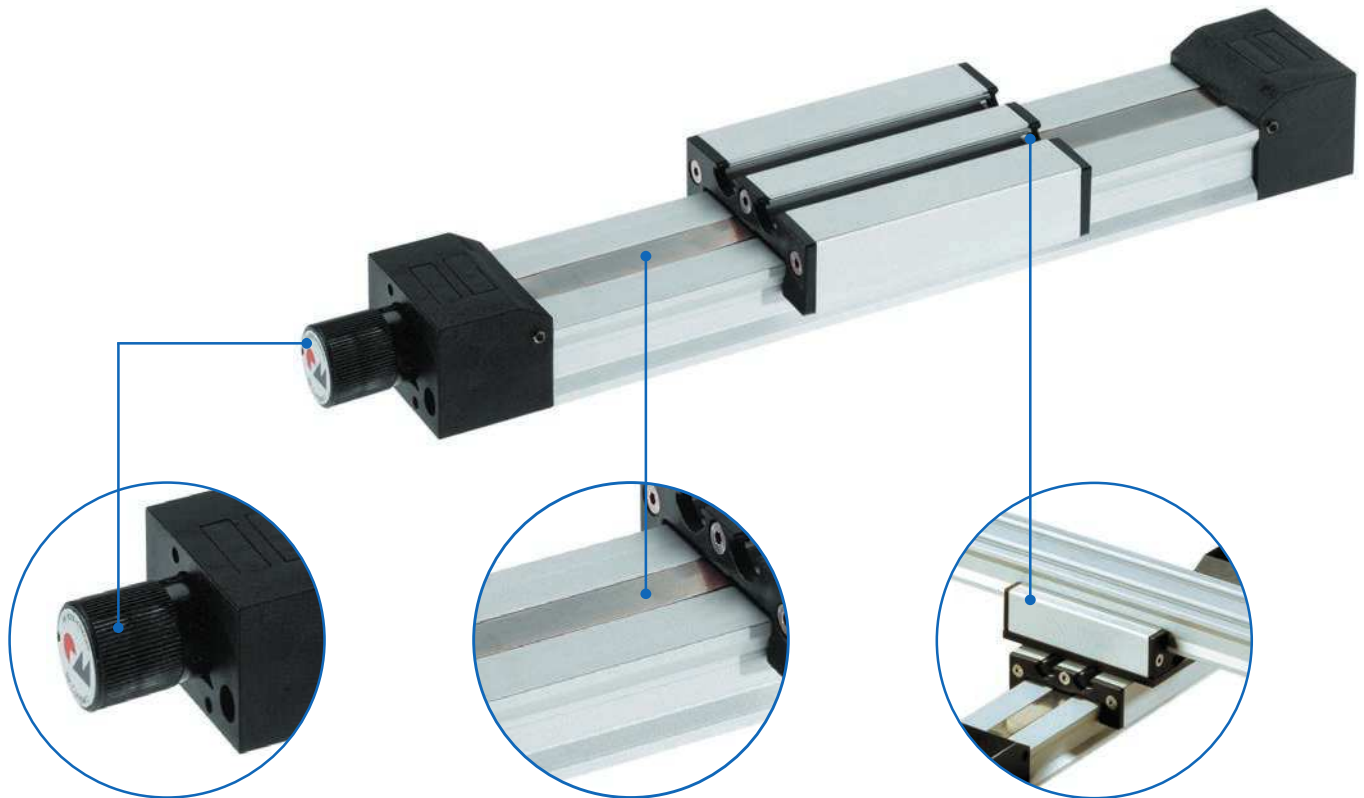

Poignée rotative avec vernier

- ✓ Ajustement simple du chariot de guidage

Recouvrement de vis

- ✓ Vis d'entraînement protégée contre les poussières

Plaques de raccordement

- ✓ Assemblage simple de systèmes à 2 axes

Caractéristiques :

- Vis recouverte
- Différentes versions à combiner à l'aide des accessoires standard

Options :

- Deuxième chariot de guidage mobile séparé

Unité linéaire PLM – Sommaire

Propriétés/Caractéristiques de puissance

- Données générales/Conditions de fonctionnement 162
- Charges admissibles 163
- Moment d'inertie géométrique 163

Modèles (cotes, références)

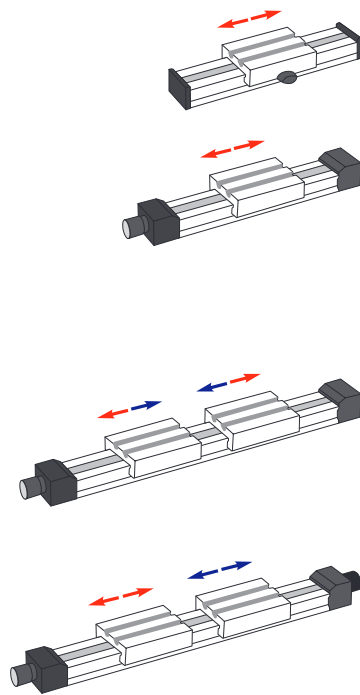

- Guidage 164 - 165
- Filetage à droite *ou* à gauche 166 - 167
- Filetage à droite *et* à gauche 168 - 169
- Filetages *indépendants*..... 170 - 171

Accessoires

Fixation

- Plaque de fixation 172
- Écrous 172
- Plaques de raccordement 173
- Vis papillon 174
- Élément de fixation 174

Entraînement

- Volant 175
- Adaptateur moteur/Accouplement 175

Positionnement

- Indicateur de position 176
- Interrupteur de fin de course 178 - 179

PLM – Caractéristiques techniques

Données générales/Conditions de fonctionnement

Construction	Unité linéaire à profilé, vis fileté protégée par un feuillard en acier
Guidage	Guidage par frottement réglable
Position de montage	au choix
Précision du pas de vis	± 0,1 mm/300 mm de course
Irréversibilité	oui
Température ambiante	de 0 °C à +60 °C

Pas de vis

Type	Pas de vis [mm]
PLM 20 x 20	1
PLM 40 x 20	1

$$\text{Vitesse de rotation de la vis requise } n \text{ [tr/min]} = \frac{\text{Vitesse [m/min]} \times 1\,000}{\text{Pas de vis [mm]}}$$

Contrôle de la vitesse de rotation de la vis (vitesse de rotation critique)

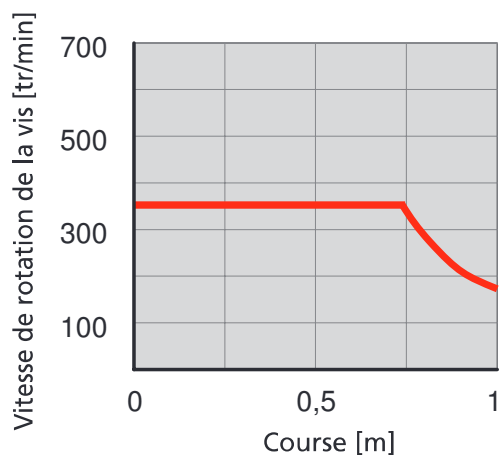

Couples à vide

Type	Couple à vide [Nm]
PLM 20 x 20	0,20
PLM 40 x 20	0,20

Charges admissibles*

- F Force [N]
- M Couple [Nm]
- I Moment d'inertie géométrique [cm⁴]

* relatives au chariot de guidage (valeurs statiques, corps de guidage reposant sur toute sa surface)

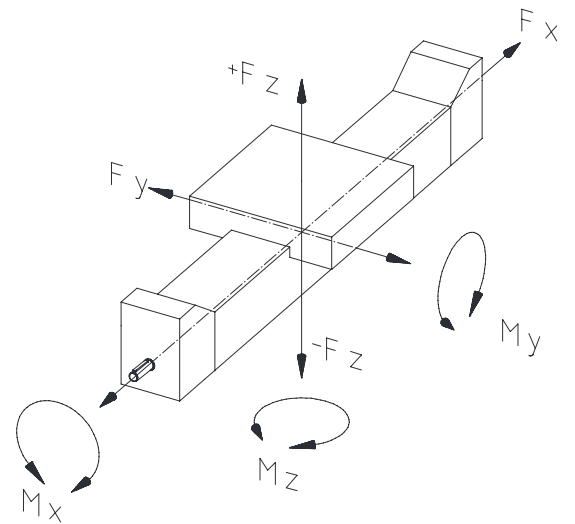

Type	Fx	Fy	+Fz	-Fz	Mx	My	Mz
PLM 20 x 20	125	160	90	180	3	10	10
PLM 40 x 20	125	200	110	220	4	14	14

Moment d'inertie géométrique

Type	Iy	Iz
PLM 20 x 20	0,64	0,74
PLM 40 x 20	1,32	5,01

[cm⁴]

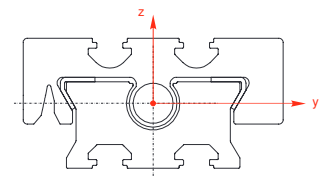

PLM-G - Versions

Principes de commande :

- Courses supérieures sur demande
- Deuxième chariot de guidage disponible sur demande

Modèle

■ Guidage



Référence	Type	Longueur de base	B	H	J	K	L	M	N
MKA2020AA	20	77	40	7,5	61	20	0	10	0
MKA4020AA	40 x 20	97	60	7,5	81	40	20	30	20

----- Longueur totale = longueur de base + course [mm]

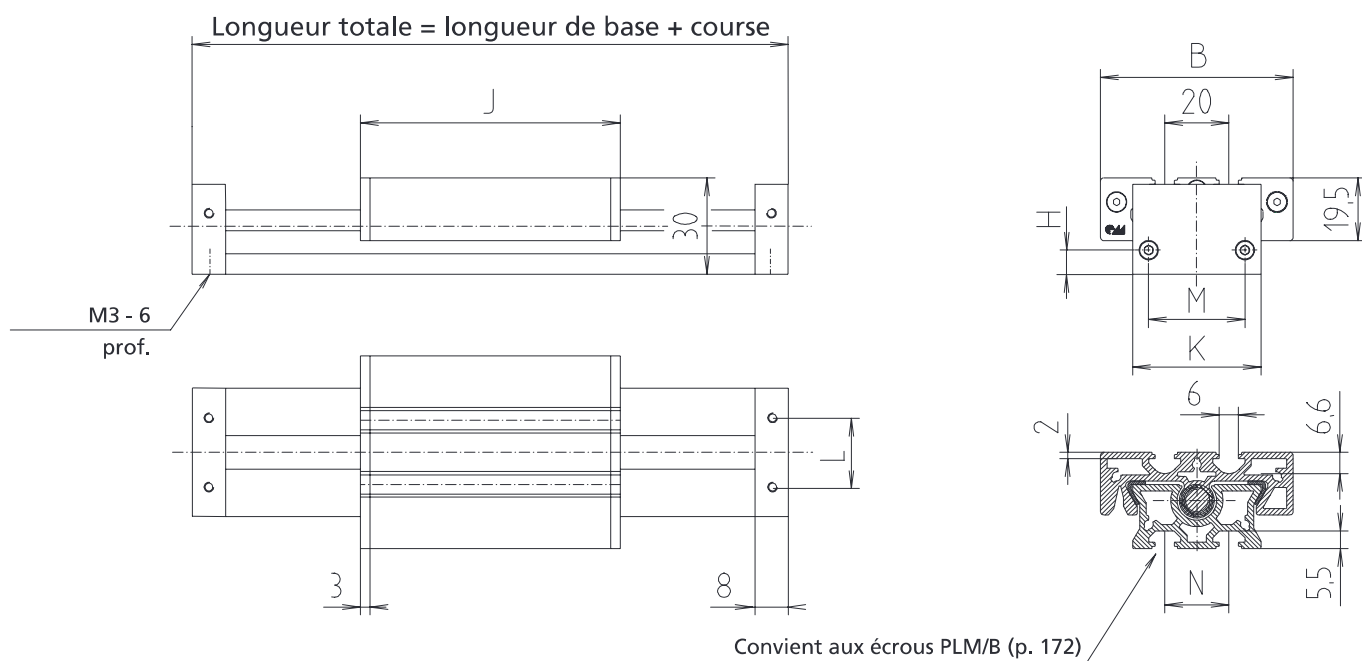

[mm]

Course max.	Masse [kg]	
	Longueur de base	pour 100 mm de course
2 935	0,09	0,03
2 915	0,19	0,07

PLM-G - Versions

Principes de commande :

 Courses supérieures sur demande

Modèle

 Filetage à droite ou à gauche



Référence	Type	Vis	Longueur de base	B	D1	D2	J	K	L1	L2	N
FP_2020TA	20x20	M 8x1	121	40	5	–	61	20	21	–	0
FP_2020UA	20x20	M 8x1	121	40	5	5	61	20	21	21	0
FP_4020TA	40x20	M 8x1	141	60	5	–	81	40	21	–	20
FP_4020UA	40x20	M 8x1	141	60	5	5	81	40	21	21	20



----- Longueur totale = longueur de base + course [mm]

Modèle :

A =  Filetage à droite

H =  Filetage à gauche

Principes de commande :

-  Indiquer la course totale pour la commande
-  Courses supérieures sur demande

Modèle

 Filetage à droite et à gauche



Référence	Type	Vis	Longueur de base	B	D1	D2	J	K	L1	L2	N
FPC2020SA	20x20	M 8x1	182	40	5	–	61	20	21	–	0
FPC2020TA	20x20	M 8x1	182	40	–	5	61	20	–	21	0
FPC2020UA	20x20	M 8x1	182	40	5	5	61	20	21	21	0
FPC4020SA	40x20	M 8x1	222	60	5	–	81	40	21	–	20
FPC4020TA	40x20	M 8x1	222	60	–	5	81	40	–	21	20
FPC4020UA	40x20	M 8x1	222	60	5	5	81	40	21	21	20

_____ Longueur totale = longueur de base + course [mm]

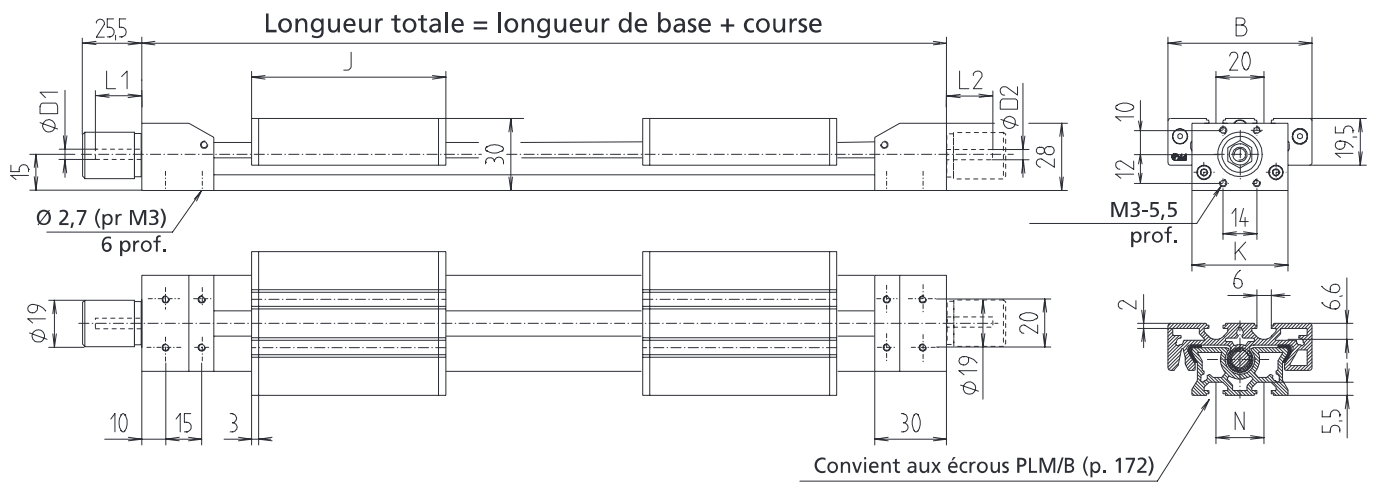

[mm]

Course max.	Masse [kg]	
	Longueur de base	pour 100 mm de course
780	0,32	0,05
780	0,32	0,05
745	0,32	0,05
740	0,41	0,09
740	0,41	0,09
705	0,41	0,09

PLM - Versions

Modèle

 Filetages indépendants

Principes de commande :

 Indiquer la course totale pour la commande

 Courses supérieures sur demande



Référence	Type	Vis	Longueur de base	B	D1	D2	J	K	L1	L2	N
FPD2020UA	20 x 20	M8 x 1	182	40	5	5	61	20	21	21	0
FPD4020UA	40 x 20	M8 x 1	222	60	5	5	81	40	21	21	20

----- Longueur totale = longueur de base + course [mm]

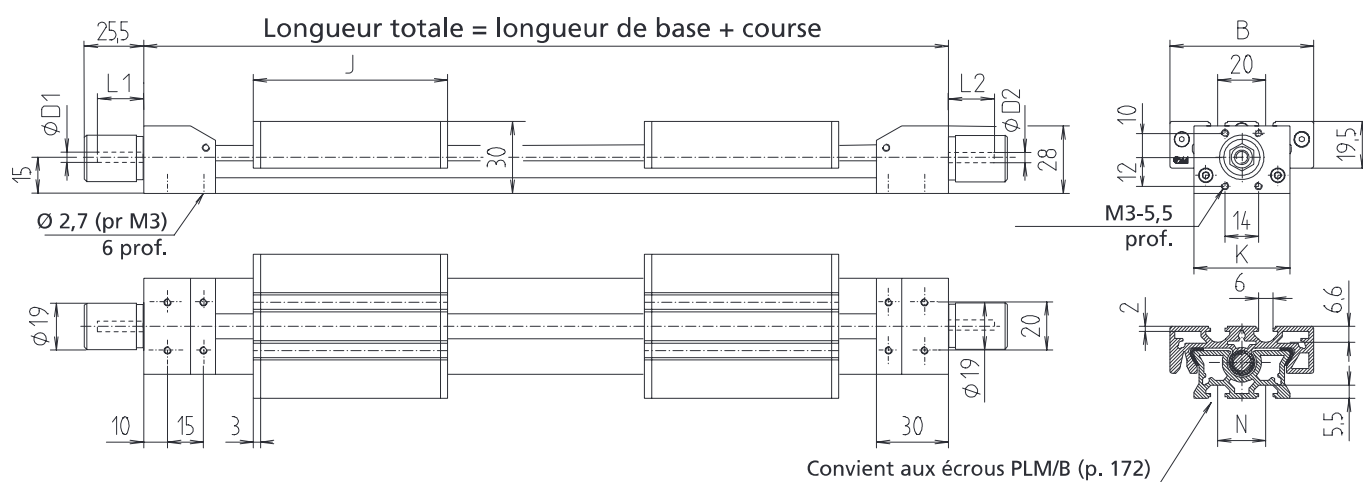

[mm]

Course max.	Masse [kg]	
	Longueur de base	pour 100 mm de course
770	0,32	0,05
730	0,41	0,09

Plaque de fixation



- Avec matériel de fixation
- N'empiète pas sur la course du support d'interrupteur de fin de course

Matériau : ALMgSi, anodisé noir

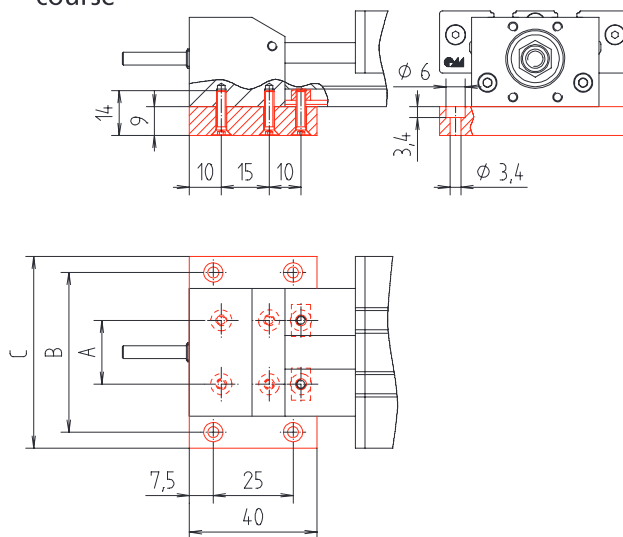

[mm]

Référence	Type	A	B	C
94320	PLM 20 x 20	–	30	40
94321	PLM 40 x 20	20	50	60

Principes de commande Écrous:

- Unités de vente seulement selon tableau, voir catalogue

Écrous

Écrou -PLM-
à insérer dans la rainure

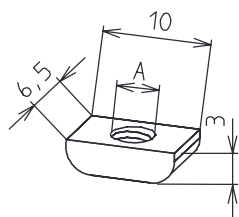

Écrou -B-
à faire pivoter dans la rainure

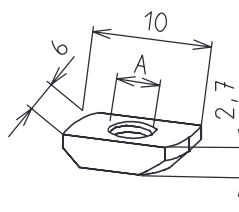

[mm]

Référence	Type	Tableau des unités de vente	A
E00037CEE	-PLM-	10, 20, 30... unités	M 3
E00038CEE	-PLM-	10, 20, 30... unités	M 4
E00039CEE	-PLM-	10, 20, 30... unités	M 5
E00017CEE	-B-	10, 20, 30... unités	M 3
E00058CEE	-B-	10, 20, 30... unités	M 4

Plaque de raccordement



- Assemblage simple de systèmes à 2 axes
- Avec matériel de fixation
- Plaques de raccordement de 4 mm d'épaisseur

Matériau : ALMgSi, anodisé noir, pièces en acier galvanisées

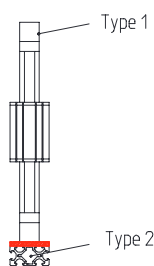
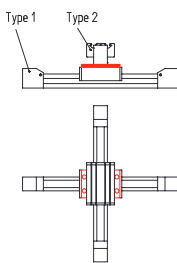
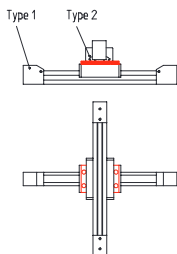
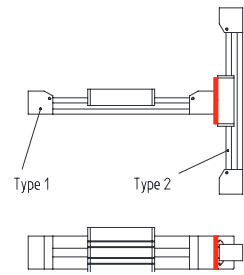
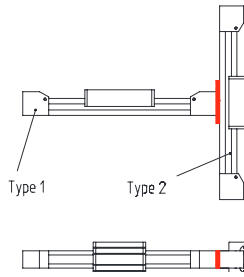

Référence	Modèle	Type 1	Type 2
94331	Palier sur profilé de guidage	PLM 20 x 20	PLM 20 x 20
94330		PLM 40 x 20	PLM 20 x 20
94334		PLM 40 x 20	PLM 40 x 20
94333	Palier sur chariot de guidage	PLM 20 x 20	PLM 20 x 20
94332		PLM 40 x 20	PLM 20 x 20
94335		PLM 40 x 20	PLM 40 x 20
94340	Chariot de guidage sur chariot de guidage	PLM 20 x 20	PLM 20 x 20 PLM-G 20 x 20
94344		PLM 40 x 20	PLM 20 x 20 PLM-G 20 x 20
94342		PLM 40 x 20	PLM 40 x 20 PLM-G 40 x 20
94341	Chariot de guidage sur profilé de guidage	PLM 20 x 20	PLM 20 x 20 PLM-G 20 x 20
94345		PLM 40 x 20	PLM 20 x 20 PLM-G 20 x 20
94343		PLM 40 x 20	PLM 40 x 20 PLM-G 40 x 20
94350	Palier sur profilé F	PLM 20 x 20	F-20 x 20
94351		PLM 20 x 20	F-40 x 20
94352		PLM 40 x 20	F-40 x 20

Vis papillon

- Élément de serrage de chariot pour PLM 20 x 20 et 40 x 20

Matériau : polyamide
Filetage galvanisé

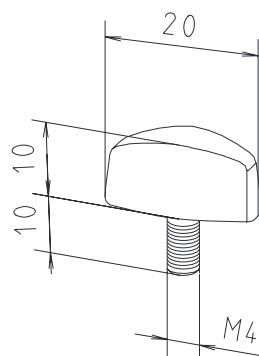

[mm]

Référence	Type
90291	PLM 20 x 20/40 x 20

Élément de fixation

- Pour le montage vertical de la PLM
- Livré avec matériel de fixation pour le montage sur le chariot de guidage

Matériau : Gk-AlSi 12 (Cu)
peinture époxy noire



Section A-A

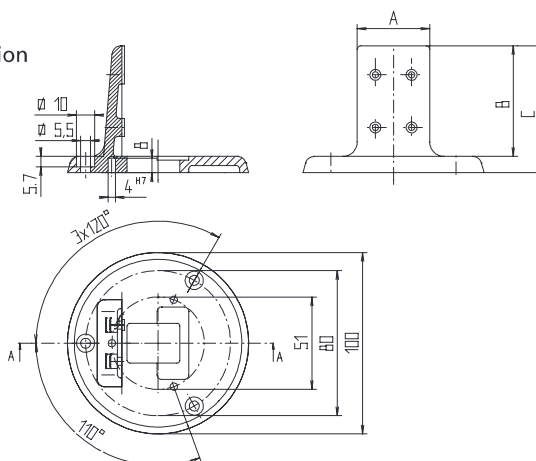

[mm]

Référence	Type	A	B	C
95520	PLM 20 x 20	40	61	70
95542	PLM 40 x 20	60	81	90

Volant

Matériau : aluminium moulé en coquille
Corps de roue revêtu de plastique

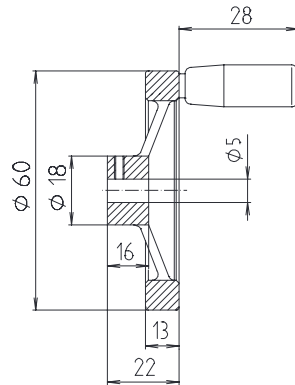

Référence	Type
909200	PLM 20/40 x 20

**Adaptateur moteur/
Accouplement**

Matériau : aluminium anodisé noir
Matériel de fixation galvanisé

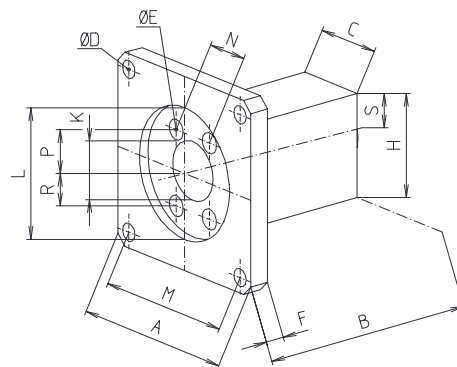

Référence	Type/moteur	□A	B	C	D	E	F	H	K	L	□M	N	P	R	S
Adaptateur moteur															
91462	PLM/ NEMA 17	41	55,5	22	3,5	3,5 / 6	6	30	17	22 ^{H7/3} prof	31	14	10	12	14
91472	PLM/ NEMA 23	56	52	22	5,2	3,5 / 6	6	30	17	38,1/3 prof	47	14	10	12	14
Accouplement															
9107140505	pour moteur selon NEMA 17, Ø5 / Ø5														
9107140506	pour moteur selon NEMA 23, Ø5 / Ø6,3														

Indicateur de position

- Température ambiante adm. +80 °C
- Hauteur de chiffre 6 mm
- Précision de lecture $\pm 0,1$ mm

Matériau : boîtier en polyamide 6 orange RAL 2004
Pièces en acier galvanisées

La livraison comprend : indicateur de position, bague de serrage, rallonge d'arbre et matériel de fixation

Remarque : les modèles « croissants » et « décroissants » se rapportent à une rotation en sens horaire sur l'arbre d'entraînement.



Position de montage horizontale

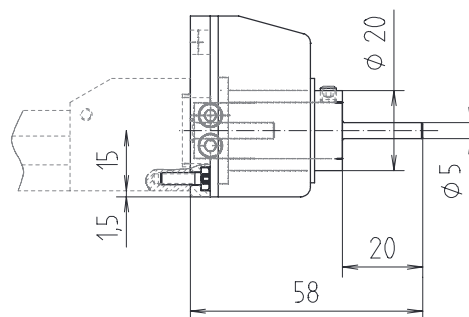
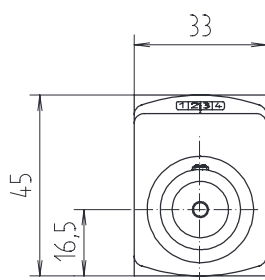

Position de montage verticale

Référence	Type	Modèle	Position de montage
9101000	PLM 20 x 20/40 x 20	1 mm croiss.	horizontale
9101010		1 mm décroiss.	horizontale
9101020		1 mm croiss.	verticale
9101030		1 mm décroiss.	verticale



PLM – Positionnement

Interrupteur de fin de course mécanique



■ Inverseur unipolaire

■ Faible encombrement

Matériau : boîtier en thermoplastique

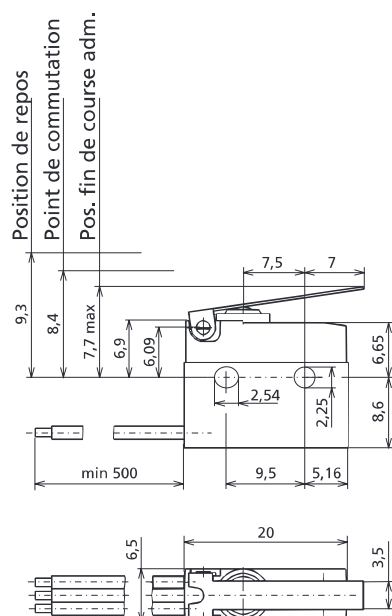

Tension max.	24 V (12 V)
Courant de commutation max.	3 A (6 A)
Durée de vie	1 x 10 ⁶ cycles de travail
Classe de protection	IP 67
Température ambiante	de -40 °C à +85 °C
Torons de raccordement	0,75 mm ² , scellés dans l'interrupteur

Référence	Modèle
91923	PLM

Support d'interrupteur de fin de course

- Support de profilé de guidage
- Peut être déplacé et fixé sur le plan axial

Matériau : AlMgSi, anodisé noir
Pièces en acier galvanisées

Remarque : la référence ne comprend pas d'interrupteur de fin de course !

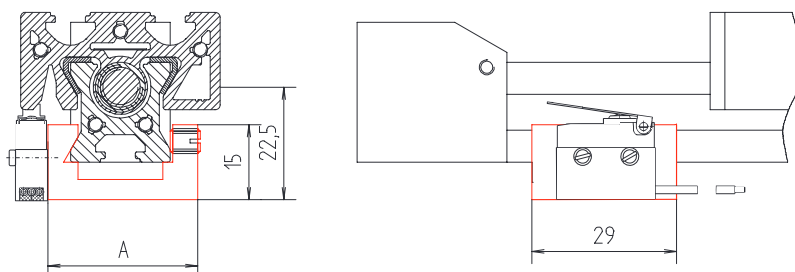

[mm]

Référence	Type	A
92940	PLM 20 x 20	30
92941	PLM 40 x 20	50

Interrupteur de fin de course inductif

- Le support peut être déplacé et fixé sur le profilé de guidage

Matériau : support et patte de commutation en aluminium anodisé noir
Matériel de fixation galvanisé

La livraison comprend : 1 interrupteur de fin de course avec support complet, patte de commutation et matériel de fixation

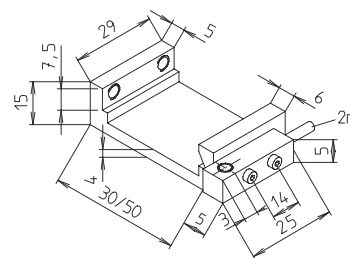
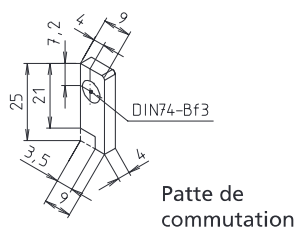

Distance de commutation	2 mm
Plage de tension	10-30 V CC
Courant absorbé	<18 mA
Fréquence de travail max.	5 khz
Sortie	PNP, contact à ouverture
Température ambiante	de -25 °C à +75 °C

Référence	Type	Version
92812	PLM 20 x 20	Droite
92822	PLM 20 x 20	Gauche
928142	PLM 40 x 20	Droite
928242	PLM 40 x 20	Gauche

