

7.1 EPIC® CIRCON LS1

Rundsteckverbinder / Circular connector / Connecteur circulaire

EPIC® CIRCON LS1 – Neue Ideen in neuem Design

- Einzigartiges Markierungssystem am Steckverbinder:
 - a) Kodierung mittels farblicher Kennzeichnungsclips;
optional in den gewünschten Farben
 - b) oder alternativ durch individuell beschriftbare Etiketten
- Mit dem DYMO Beschriftungssystem wird der Steckverbinder einfach, abrieb- und verliersicher gekennzeichnet.
- Mit Schirmanschluss, die Sicherheit gegen elektromagnetische Strahlung ist integriert
- Korrosionsgetestet, dadurch auch in rauer Umgebung einsetzbar
- Großer Kabelklemmbereich mit bewährter Lamellen-Technologie
- Eindeutig sichtbare und fühlbare Zuordnung beim Stecken
- Vibrationsgetestet, deshalb für elektrische Antriebe und bewegte Maschinen geeignet

EPIC® CIRCON LS1 – New ideas in new design

- Unique marking system:
 - a) by means of coloured marking clips or
 - b) alternatively by individual markable labelsThe DYMO marking system provides easy handling. The labels cannot be erased and cannot be lost.
- With integrated EMC screen
- Corrosion-tested; for use in rough environment
- Large cable clamping range with proved lamella-technology
- Clear visible and tangible guidance when mating
- Vibration tested; perfectly suitable for electric drives and moving parts

EPIC® CIRCON LS1 – De nouvelles idées dans un nouveau design

- Système de marquage unique sur le connecteur :
 - a) Codage à l'aide de clips de marquage de couleur en option dans les couleurs souhaitées
 - b) ou à l'aide d'étiquettes à marquage spécifiques
- Le système de marquage DYMO permet d'effectuer en toute simplicité un marquage inaltérable qu'il est impossible d'égarder.
- Blindage et sécurité intégrée contre le rayonnement électromagnétique
- Testé contre la corrosion et utilisable dans des environnements rudes
- Grande surface de raccordement des câbles dotée de la technologie éprouvée à lamelles
- Affectation univoque, visible et palpable, pour le raccordement
- Testé contre les vibrations et, par conséquent, conçu pour les entraînements électriques et les machines mobiles



7.1 EPIC® C I R C O N L S 1

Rundsteckverbinder / Circular connector / Connecteur circulaire

Technische Daten:

- Bemessungsstrom: 1 mm Kontakte: 7 A bei 1,0 mm²
2 mm Kontakte: 22 A bei 2,5 mm²
- Bemessungsspannung: . . . 1 mm Kontakte: 250 V
2 mm Kontakte: 630 V
- Bemessungsstoßspannung: 1 mm Kontakte: 4 kV
2 mm Kontakte: 6 kV
- Verschmutzungsgrad: 3 (nach DIN EN 61984-2002,
Punkt 6.19.2.2)
- Überspannungskategorie: . . 3
- Anschlussquerschnitte/-art: . 1 mm Kontakt: 0,14 – 1,0 mm² crimp
AWG 18 – 24 crimp
2 mm Kontakt: 0,5 – 2,5 mm² crimp
AWG 14 – 20 crimp
- Steckzyklen: 500
- Temperaturbereich: -25 °C bis +125 °C
- Steckverbinder: nach DIN EN 61984
- Schutzart: IP 68 (10 h/1 m), das heißt hohe
Sicherheit gegen Eindringen von
Staub und Wasser

Technical Data:

- Rated current: 1 mm contacts: 7 A for 1.0 mm²
2 mm contacts: 22 A for 2.5 mm²
- Rated voltage: 1 mm contacts: 250 V
2 mm contacts: 630 V
- Impulse rated voltage: 1 mm contacts: 4 kV
2 mm contacts: 6 kV
- Pollution degree: 3 (according to DIN EN 61984-2002,
6.19.2.2)
- Overvoltage category: 3
- Cross sections: 1 mm contacts: 0.14 – 1.0 mm² crimp
AWG 18 – 24 crimp
2 mm contacts: 0.5 – 2.5 mm² crimp
AWG 14 – 20 crimp
- Mating cycles: 500
- Temperature range: -25 °C – +125 °C
- Circular connectors: according to DIN EN 61984
- Protection class: IP 68 (10 h/1 m), highest protection
against the penetration of dust and
water

Caractéristiques techniques:

- Courant nominal : Contacts de 1 mm : 7 A à 1,0 mm²
Contacts de 2 mm : 22 A à 2,5 mm²
- Tension nominale : Contacts de 1 mm : 250 V
Contacts de 2 mm : 630 V
- Dimensionnement de choc : . Contacts de 1 mm : 4 kV
Contacts de 2 mm : 6 kV
- Degré de pollution : 3 (DIN EN 61984-2002, 6.19.2.2)
- Catégorie de surtension : . . 3
- Section/Type de raccord : . . Contact de 1 mm :
0,14 – 1,0 mm², à sertir
AWG 18 – 24, à sertir
Contact de 2 mm :
0,5 – 2,5 mm², à sertir
AWG 14 – 20, à sertir
- Cycles d'insertion : 500
- Plage de températures : . . . -25°C – +125°C
- Raccord : selon DIN EN 61984
- Classe de protection : IP 68 (10 h/1 m), c.-à-d. haute
sécurité contre la pénétration de
poussière et d'eau

7.1 EPIC® C I R C O N L S 1

Rundsteckverbinder / *Circular connector* / *Connecteur circulaire*

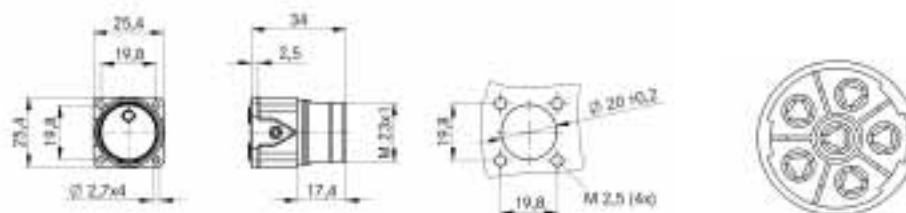

Bauform LS1 A1 für Stiftkontakte

Style LS1 A1 for male contacts

Modèle LS1 A1, contacts mâles

Artikel <i>part</i> <i>article</i>	Art.-Nr. <i>part No.</i> <i>N° art.</i>	Kontakte inklusive <i>contacts inclusive</i> <i>contacts inclusive</i>	Kabelklemmung <i>clamping range</i> <i>raccordement</i>	Polbild <i>poles</i> <i>pôles</i>	VPE <i>packing unit</i> <i>conditionnement</i>
LS1 A1	76003000	6	-	5 + PE	5
	76003510	-	-	5 + PE	20

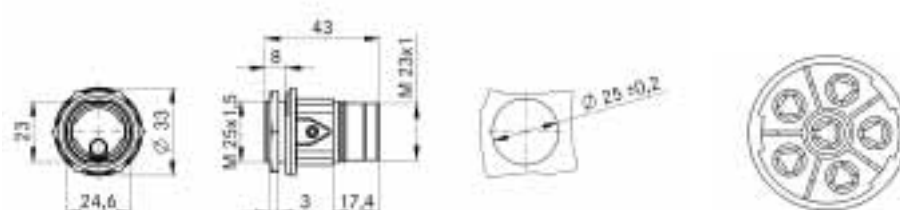

Bauform LS1 G4 für Stiftkontakte

Style LS1 G4 for male contacts

Modèle LS1 G4, contacts mâles

Artikel <i>part</i> <i>article</i>	Art.-Nr. <i>part No.</i> <i>N° art.</i>	Kontakte inklusive <i>contacts inclusive</i> <i>contacts inclusive</i>	Kabelklemmung <i>clamping range</i> <i>raccordement</i>	Polbild <i>poles</i> <i>pôles</i>	VPE <i>packing unit</i> <i>conditionnement</i>
LS1 G4	76153100	6	-	5 + PE	5
	76153610	-	-	5 + PE	20

7

7.1 EPIC® C I R C O N L S 1

Rundsteckverbinder / Circular connector / Connecteur circulaire

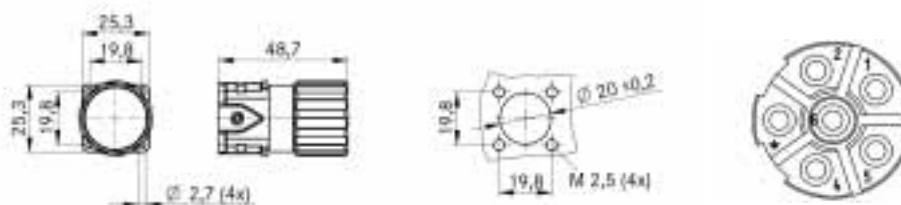

Bauform LS1 A6 für Buchsenkontakte

Style LS1 A6 for female contacts

Modèle LS1 A6, contacts femelles

Artikel part article	Art.-Nr. part No. N° art.	Kontakte inklusive contacts inclusive contacts inclusive	Kabelklemmung clamping range raccordement	Polbild poles pôles	VPE packing unit conditionnement
LS1 A6	76083000	6	-	5 + PE	5
	76083510	-	-	5 + PE	20

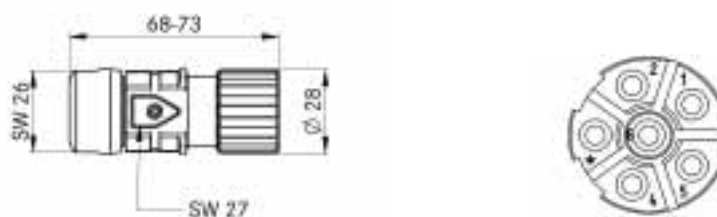

Bauform LS1 D6 kurz für Buchsenkontakte

Style LS1 D6 short version for female contacts

Modèle LS1 D6 courte, contacts femelles

Artikel part article	Art.-Nr. part No. N° art.	Kontakte inklusive contacts inclusive contacts inclusive	Kabelklemmung clamping range raccordement	Polbild poles pôles	VPE packing unit conditionnement
LS1 D6	73000028	6	8,5 – 11	5 + PE	5
	73000030	-	8,5 – 11	5 + PE	20
	73000029	6	10,5 – 15,5	5 + PE	5
	73000031	-	10,5 – 15,5	5 + PE	20



Bauform LS1 D6 für Buchsenkontakte

Style LS1 D6 for female contacts

Modèle LS1 D6, contacts femelles

Artikel part article	Art.-Nr. part No. N° art.	Kontakte inklusive contacts inclusive contacts inclusive	Kabelklemmung clamping range raccordement	Polbild poles pôles	VPE packing unit conditionnement
LS1 D6	73000004	6	8,5 – 11	5 + PE	5
	73000006	-	8,5 – 11	5 + PE	20
	73000005	6	10,5 – 15,5	5 + PE	5
	73000007	-	10,5 – 15,5	5 + PE	20

7.1 EPIC® C I R C O N L S 1

Rundsteckverbinder / Circular connector / Connecteur circulaire

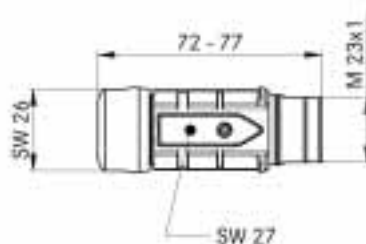

Bauform LS1 F6 für Stiftkontakte

Style LS1 F6 for male contacts

Modèle LS1 F6, contacts mâles

Artikel part article	Art.-Nr. part No. N° art.	Kontakte inklusive contacts inclusive contacts inclusive	Kabelklemmung clamping range raccordement	Polbild poles pôles	VPE packing unit conditionnement
LS1 F6	73000012	6	8,5 – 11	5 + PE	5
	73000014	-	8,5 – 11	5 + PE	20
	73000013	6	10,5 – 15,5	5 + PE	5
	73000015	-	10,5 – 15,5	5 + PE	20

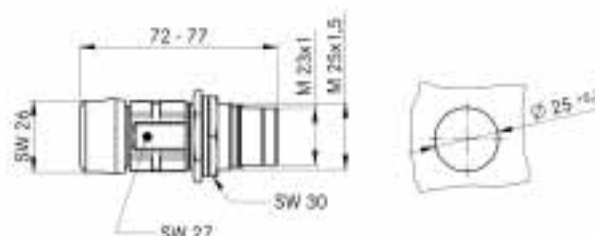

Bauform LS1 F7 für Stiftkontakte

Style LS1 F7 for male contacts

Modèle LS1 F7, contacts mâles

Artikel part article	Art.-Nr. part No. N° art.	Kontakte inklusive contacts inclusive contacts inclusive	Kabelklemmung clamping range raccordement	Polbild poles pôles	VPE packing unit conditionnement
LS1 F7	73000020	6	8,5 – 11	5 + PE	5
	73000022	-	8,5 – 11	5 + PE	20
	73000021	6	10,5 – 15,5	5 + PE	5
	73000023	-	10,5 – 15,5	5 + PE	20

7

7.1 EPIC® C I R C O N L S 1

Rundsteckverbinder / Circular connector / Connecteur circulaire

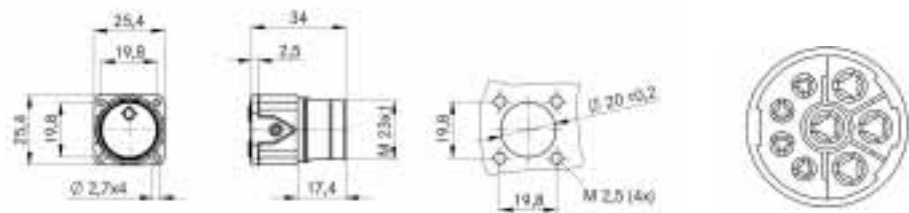

Bauform LS1 A1 für Stiftkontakte

Style LS1 A1 for male contacts

Modèle LS1 A1, contacts mâles

Artikel part article	Art.-Nr. part No. N° art.	Kontakte inklusive contacts inclusive contacts inclusive	Kabelklemmung clamping range raccordement	Polbild poles pôles	VPE packing unit conditionnement
LS1 A1	76004000	8	-	3 + PE + 4	5
	76004510	-	-	3 + PE + 4	20

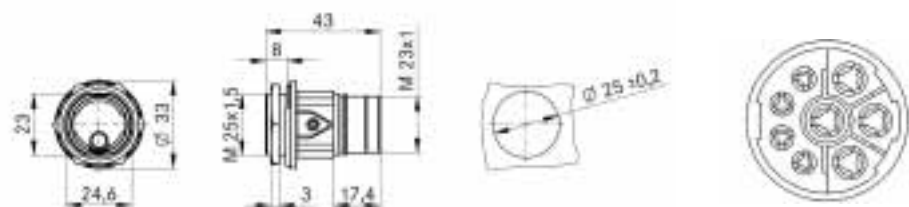

Bauform LS1 G4 für Stiftkontakte

Style LS1 G4 for male contacts

Modèle LS1 G4, contacts mâles

Artikel part article	Art.-Nr. part No. N° art.	Kontakte inklusive contacts inclusive contacts inclusive	Kabelklemmung clamping range raccordement	Polbild poles pôles	VPE packing unit conditionnement
LS1 G4	76154100	8	-	3 + PE + 4	5
	76154610	-	-	3 + PE + 4	20

7.1 EPIC® C I R C O N L S 1

Rundsteckverbinder / Circular connector / Connecteur circulaire

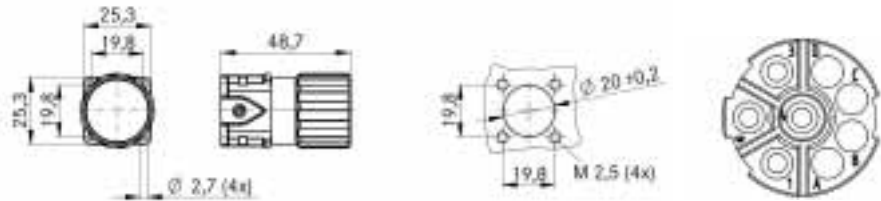

Bauform LS1 A6 für Buchsenkontakte

Style LS1 A6 for female contacts

Modèle LS1 A6, contacts femelles

Artikel part article	Art.-Nr. part No. N° art.	Kontakte contacts inclusive contacts inclusive	Kabelklemmung clamping range raccordement	Polbild poles pôles	VPE packing unit conditionnement
LS1 A6	76084000	8	-	3 + PE + 4	5
	76084510	-	-	3 + PE + 4	20

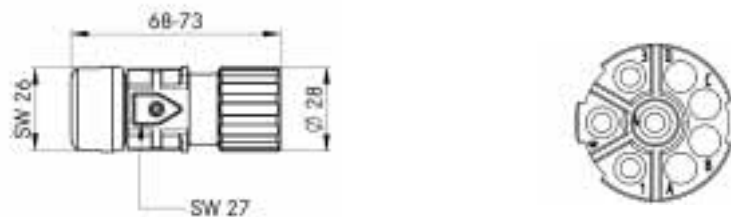

Bauform LS1 D6 kurz für Buchsenkontakte

Style LS1 D6 short version for female contacts

Modèle LS1 D6 courte, contacts femelles

Artikel part article	Art.-Nr. part No. N° art.	Kontakte inklusive contacts inclusive contacts inclusive	Kabelklemmung clamping range raccordement	Polbild poles pôles	VPE packing unit conditionnement
LS1 D6	73000024	8	8,5 – 11	3 + PE + 4	5
	73000026	-	8,5 – 11	3 + PE + 4	20
	73000025	8	10,5 – 15,5	3 + PE + 4	5
	73000027	-	10,5 – 15,5	3 + PE + 4	20

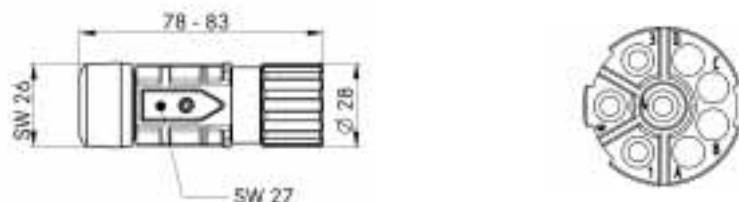

Bauform LS1 D6 für Buchsenkontakte

Style LS1 D6 for female contacts

Modèle LS1 D6, contacts femelles

Artikel part article	Art.-Nr. part No. N° art.	Kontakte inklusive contacts inclusive contacts inclusive	Kabelklemmung clamping range raccordement	Polbild poles pôles	VPE packing unit conditionnement
LS1 D6	73000000	8	8,5 – 11	3 + PE + 4	5
	73000002	-	8,5 – 11	3 + PE + 4	20
	73000001	8	10,5 – 15,5	3 + PE + 4	5
	73000003	-	10,5 – 15,5	3 + PE + 4	20

7.1 EPIC® C I R C O N L S 1

Rundsteckverbinder / Circular connector / Connecteur circulaire

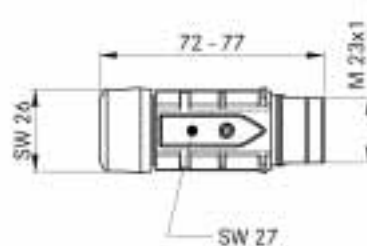

Bauform LS1 F6 für Stiftkontakte

Style LS1 F6 for male contacts

Modèle LS1 F6, contacts mâles

Artikel part article	Art.-Nr. part No. N° art.	Kontakte inklusive contacts inclusive contacts inclusive	Kabelklemmung clamping range raccordement	Polbild poles pôles	VPE packing unit conditionnement
LS1 F6	73000008	8	8,5 – 11	3 + PE + 4	5
	73000010	-	8,5 – 11	3 + PE + 4	20
	73000009	8	10,5 – 15,5	3 + PE + 4	5
	73000011	-	10,5 – 15,5	3 + PE + 4	20

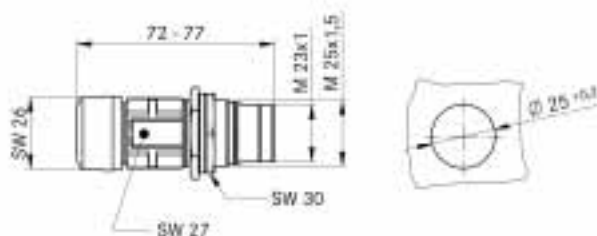

Bauform LS1 F7 für Stiftkontakte

Style LS1 F7 for male contacts

Modèle LS1 F7, contacts mâles

Artikel part article	Art.-Nr. part No. N° art.	Kontakte inklusive contacts inclusive contacts inclusive	Kabelklemmung clamping range raccordement	Polbild poles pôles	VPE packing unit conditionnement
LS1 F7	73000016	8	8,5 – 11	3 + PE + 4	5
	73000018	-	8,5 – 11	3 + PE + 4	20
	73000017	8	10,5 – 15,5	3 + PE + 4	5
	73000019	-	10,5 – 15,5	3 + PE + 4	20

7.1 EPIC® CIRCON LS1

Rundsteckverbinder / Circular connector / Connecteur circulaire

Kontakte

Contacts









Contacts

Artikel <i>part</i> <i>article</i>	Art.-Nr. <i>part No.</i> <i>N° art.</i>	Version <i>version</i> <i>version</i>	für Bauform <i>for model</i> <i>pour modèle</i>	VPE <i>packing unit</i> <i>conditionnement</i>
LS1 A SCEM 1 mm AU 0,14 – 1,0 <i>LS1 A SCEM 1 mm AU 0.14 – 1.0</i> <i>LS1 A SCEM 1 mm AU 0,14 – 1,0</i>	74033000	1 mm Stift <i>1 mm male</i> <i>1 mm, mâle</i>	A1	100
LS1 A SCEM 2 mm AU 0,5 – 2,5 <i>LS1 A SCEM 2 mm AU 0.5 – 2.5</i> <i>LS1 A SCEM 2 mm AU 0,5 – 2,5</i>	74033100	1 mm Stift <i>2 mm male</i> <i>1 mm, mâle</i>	A1	100
LS1 D BCEMS 1 mm AU 0,14 – 1,0 <i>LS1 D BCEMS 1 mm AU 0.14 – 1.0</i> <i>LS1 D BCEMS 1 mm AU 0,14 – 1,0</i>	74033500	1 mm Buchse Schlitz <i>1 mm female slot</i> <i>1 mm, femelle à entaille</i>	D6	100
LS1 D BCEMD 1 mm AU 0,14 – 1,0 <i>LS1 D BCEMD 1 mm AU 0.14 – 1.0</i> <i>LS1 D BCEMD 1 mm AU 0,14 – 1,0</i>	74034500	1 mm Buchse Drahtfeder <i>1 mm female hyper boloid</i> <i>1 mm, femelle à ressort</i>	D6	100
LS1 D BCEMD 2 mm AU 0,5 – 2,5 <i>LS1 D BCEMD 2 mm AU 0.5 – 2.5</i> <i>LS1 D BCEMD 2 mm AU 0,5 – 2,5</i>	74034600	2 mm Buchse Drahtfeder <i>2 mm female hyper boloid</i> <i>2 mm, femelle à ressort</i>	D6	100
LS1 F SCEM 1 mm AU 0,14 – 1,0 <i>LS1 F SCEM 1 mm AU 0.14 – 1.0</i> <i>LS1 F SCEM 1 mm AU 0,14 – 1,0</i>	74034000	1 mm Stift <i>1 mm male</i> <i>1 mm, mâle</i>	F6/F7	100
LS1 F SCEM 2 mm AU 0,5 – 2,5 <i>LS1 F SCEM 2 mm AU 0.5 – 2.5</i> <i>LS1 F SCEM 2 mm AU 0,5 – 2,5</i>	74034100	2 mm Stift <i>2 mm male</i> <i>2 mm, mâle</i>	F6/F7	100

Werkzeuge und Zubehör

Tools and Accessories

Outils et accessoires

Artikel <i>part</i> <i>article</i>	Art.-Nr. <i>part No.</i> <i>N° art.</i>	Bemerkungen <i>remark</i> <i>remarques</i>	VPE <i>packing unit</i> <i>conditionnement</i>	Bild <i>picture</i> <i>image</i>
Handcrimpzange <i>Crimping tool</i> <i>Pince à sertir manuelle</i>	11148000	im Servicekoffer <i>with service case</i> <i>dans la mallette de réparation</i>	1	
Locator für EPIC® CIRCON <i>Locator for EPIC® CIRCON</i> <i>Localiseur pour EPIC® CIRCON</i>	11148300		1	
LS1 Ausbau-Werkzeug für 1 mm Kontakte <i>LS1 Removal tool for 1 mm contacts</i> <i>LS1 Outil d'équipement pour contacts de 1 mm</i>	75017400	für Typ A1 <i>for Typ A1</i> <i>pour Type A1</i>	1	
LS1 Ausbau-Werkzeug für 2 mm Kontakte <i>LS1 Removal tool for 2 mm contacts</i> <i>LS1 Outil d'équipement pour contacts de 2 mm</i>	75017500	für Typ A1 <i>for Typ A1</i> <i>pour Type A1</i>	1	
LS1 A Schraubkappe M.F. <i>LS1 A screw cap M.F.</i> <i>Capuchon à visser LS1 A M.F.</i>	75018210	Metalldeckel für A1 <i>Metal screw cap for A1</i> <i>Couvercle métallique pour A1</i>	20	
LS1 A, G, F Schraubkappe M.F. <i>LS1 A, G, F screw cap M.F.</i> <i>Capuchon à visser LS1 A, G, F M.F.</i>	75018310	Metalldeckel für A1, F6, F7 <i>Metal screw cap for A1, F6, F7</i> <i>Couvercle métallique pour A1, F6, F7</i>	20	
LS1 D Schutzkappe <i>LS1 D protection cap</i> <i>Capuchon de protection LS1 D</i>	75007710	Kunststoffdeckel für D6 <i>Plastic protection cap for D6</i> <i>Couvercle en plastique pour D6</i>	20	
LS1 A, B, F, G Schutzkappe <i>LS1 A, B, F, G protection cap</i> <i>Capuchon de protection LS1 A, B, F, G</i>	75007810	Kunststoffdeckel für A1, F6, F7 <i>Plastic protection cap for A1, F6, F7</i> <i>Couvercle en plastique pour A1, F6, F7</i>	20	



**Auf Anfrage:
angespitzte Version, je nach
Kundenspezifikation lieferbar.**

**On request:
plastic moulded connector, according
to customer specification.**

**Version en pointe sur demande,
disponibilité en fonction des
spécifications du client.**

7.2 EPIC® CIRCON M23

Rundsteckverbinder / Circular connector / Connecteur circulaire

Lieferbar 2. Quartal 2005!
Available 2nd quarter 2005!
Disponible 2^{ème} trimestre 2005!

EPIC® CIRCON M23 – Neue Ideen in neuem Design

- Ein Steckverbinder für alle gängigen Datenleitungen, Kabelklemmbereich 7 – 13,5 mm
- Reduzierte Teilevielfalt, Einsatz geeignet zur Aufnahme von Stift- und Buchsenkontakten
- Einfaches und schnelles Kennzeichnen des Steckverbinders durch integriertes Beschriftungsfeld und Markierungsring
- Sichere und einfache Kodierung des Steckverbinders über austauschbare farblich unterschiedliche Kodiererringe
- Alle Gehäuse mit auswechselbaren Kodierungen
- Erhöhte Flexibilität in der Montage: Der Isolierkörpereinsatz ist sowohl von vorne als auch von hinten in die Einbaudose einführbar

EPIC® CIRCON M23 – New ideas in new design

- One connector for all current data cables, cable clamp range 7-13,5mm
- Reduced number of parts, insert is appropriate for the use of pin and socket contacts
- Easy and fast marking of the connector through integrated marking field
- Safe and easy keying of the connector through exchangeable coloured keying rings
- All housings with exchangeable keying
- High flexibility in assembly, insert can be inserted from the front or from backside

EPIC® CIRCON M23 – De nouvelles idées dans un nouveau design

- Raccord adapté à tous les circuits de données courants, surface de raccordement du câble 7 - 13,5 mm
- Nombre réduit de pièces, utilisation adaptée à la prise en charge de contacts mâle et femelle
- Marquage simple et rapide du raccord grâce à une zone de marquage intégrée et des bagues de marquage
- Codage sûr et simple du raccord grâce à des bagues de codage de couleurs différentes
- Codage interchangeable sur tous les logements
- Flexibilité améliorée lors du montage : l'insert isolant peut être mis en place par l'avant et par l'arrière dans la boîte de montage



7.2 EPIC® C I R C O N M 2 3

Rundsteckverbinder / Circular connector / Connecteur circulaire

Technische Daten:

- Bemessungsstrom: 1 mm Kontakte: 7 A bei 1,0 mm²
- Bemessungsspannung: 9-polig: 150 V
12-polig: 100 V
16-polig: 100 V
17-polig: 50 V
- Bemessungsstoßspannung: 0,8 kV
- Verschmutzungsgrad: 3 (nach DIN EN 61984-2002, Punkt 6.19.2.2)
- Überspannungskategorie: 3
- Anschlussquerschnitte/-art: . 1 mm Kontakt: crimp: 0,14 – 1,0 mm²
AWG 18 – 24
Löt: bis 1,0 mm²
bis AWG 18
- Steckzyklen: 100
- Temperaturbereich: -25 °C bis +125 °C
- Steckverbinder: nach DIN EN 61984
- Schutzart: IP 68 (10 h/1 m), das heißt hohe Sicherheit gegen Eindringen von Staub und Wasser

Technical Data:

- Rated current: 1 mm contacts: 7 A for 1.0 mm²
- Rated voltage: 9-poles: 150 V
12-poles: 100 V
16-poles: 100 V
17-poles: 50 V
- Impulse rated voltage: 0.8 kV
- Pollution degree: 3 (according to DIN EN 61984-2002, 6.19.2.2)
- Overvoltage category: 3
- Cross sections: 1 mm contacts: crimp: 0.14 – 1.0 mm²
AWG 18 – 24
solder: up to 1 mm²
up to AWG 18
- Mating cycles: 100
- Temperature range: -25 °C – +125 °C
- Circular connectors: according to DIN EN 61984
- Protection class: IP 68 (10 h/1 m), highest protection against the penetration of dust and water

Caractéristiques techniques:

- Courant nominal : Contacts de 1 mm : 7 A à 1,0 mm²
- Tension nominale : 9 pôles : 150 V
12 pôles : 100 V
16 pôles : 100 V
17 pôles : 50 V
- Dimensionnement de choc : Contacts de 1 mm : 0,8 kV
- Degré de pollution : 3 (DIN EN 61984-2002, 6.19.2.2)
- Catégorie de surtension : 3
- Section/Type de raccord : Contact de 1 mm :
A sertir : 0,14 – 1,0 mm²
AWG 18 – 24
A souder : jusqu'à 1,0 mm²
jusqu'à AWG 18
- Cycles d'insertion : 100
- Plage de températures : -25 °C – +125 °C
- Raccord : selon DIN EN 61984
- Classe de protection : IP 68 (10 h/1 m), c.-à-d. haute sécurité contre la pénétration de poussière et d'eau

7.2 EPIC® C I R C O N M 2 3

Rundsteckverbinder / Circular connector / Connecteur circulaire

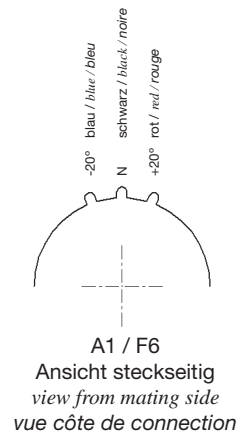
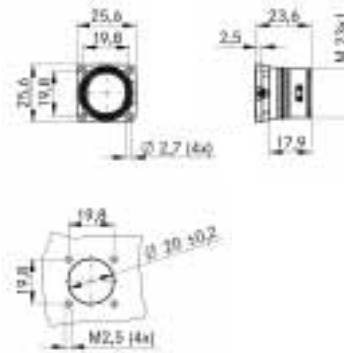

Bauform M23 A1 Einbaudose Style M23 A1 panel base Modèle M23 A1 boîte de montage

Artikel part article	Art.Nr. part No. N° art.	Codierung coding codage	Kabelklemmung clamping range raccordement	VPE packing unit conditionnement
M23 A1	72004000	N	-	5
M23 A1	72004010	N	-	20
M23 A1	72004200	+20°	-	5
M23 A1	72004210	+20°	-	20
M23 A1	72004100	-20°	-	5
M23 A1	72004110	-20°	-	20

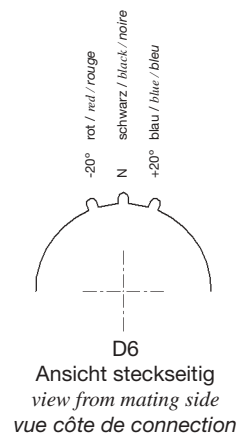
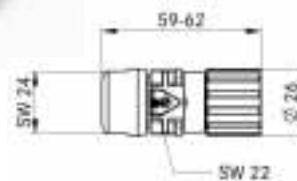

Bauform M23 D6 Kabelstecker Style M23 D6 cable connector Modèle M23 D6 fiche

Artikel part article	Art.Nr. part No. N° art.	Codierung coding codage	Kabelklemmung clamping range raccordement	VPE packing unit conditionnement
M23 D6	72044030	N	7 – 10	5
M23 D6	72044020	N	7 – 10	20
M23 D6	72044000	N	9,5 – 13,5	5
M23 D6	72044010	N	9,5 – 13,5	20
M23 D6	72044230	+20°	7 – 10	5
M23 D6	72044220	+20°	7 – 10	20
M23 D6	72044200	+20°	9,5 – 13,5	5
M23 D6	72044210	+20°	9,5 – 13,5	20
M23 D6	72044130	-20°	7 – 10	5
M23 D6	72044120	-20°	7 – 10	20
M23 D6	72044100	-20°	9,5 – 13,5	5
M23 D6	72044110	-20°	9,5 – 13,5	20

7.2 EPIC® C I R C O N M 2 3

Rundsteckverbinder / Circular connector / Connecteur circulaire

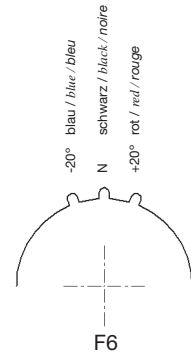
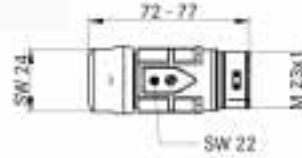

Ansicht steckseitig
view from mating side
vue côté de connection

Bauform M23 F6 Kabelstecker Style M23 F6 cable connector Modèle M23 F6 fiche

Artikel part article	Art.Nr. part No. N° art.	Codierung coding codage	Kabelklemmung clamping range raccordement	VPE packing unit conditionnement
M23 F6	72064030	N	7 – 10	5
M23 F6	72064020	N	7 – 10	20
M23 F6	72064000	N	9,5 – 13,5	5
M23 F6	72064010	N	9,5 – 13,5	20
M23 F6	72064230	+20°	7 – 10	5
M23 F6	72064220	+20°	7 – 10	20
M23 F6	72064200	+20°	9,5 – 13,5	5
M23 F6	72064210	+20°	9,5 – 13,5	20
M23 F6	72064130	-20°	7 – 10	5
M23 F6	72064120	-20°	7 – 10	20
M23 F6	72064100	-20°	9,5 – 13,5	5
M23 F6	72064110	-20°	9,5 – 13,5	20

7.2 EPIC® C I R C O N M 2 3

Rundsteckverbinder / Circular connector / Connecteur circulaire



Isolierkörper (Löt) Insulation body (solder) Isolant (à souder)

Ansicht steckseitig <i>view from mating side</i> <i>vue côté de connection</i>	Kontakte <i>contacts</i> <i>contacts</i>	Einsatz unbestückt <i>insert without</i> <i>contacts</i> <i>insert</i> <i>sans contacts</i>	Einsatz + Stiftkontakt Löt <i>insert + male</i> <i>contact solder</i> <i>insert</i> <i>+ contact mâle à souder</i>	Einsatz + Buchsenkontakt Löt <i>insert + female</i> <i>contact solder</i> <i>insert</i> <i>+ contact femelle à souder</i>	VPE <i>packing</i> <i>unit</i> <i>condition-</i> <i>nement</i>	
P-Teil / P-Part / P-Pièce Linksdrehend / turning anti-clockwise / rotation à gauche	9	73002724	73002726	73002728	5	
	9	73002725	73002727	73002729	20	
	12	73002712	73002714	73002716	5	
	12	73002713	73002715	73002717	20	
	16	73002700	73002702	73002704	5	
	16	73002701	73002703	73002705	20	
	17	73008000	73028000	73018000	5	
	17	73008010	73028010	73018010	20	
	E-Teil / E-Part / E-Pièce Rechtsdrehend / turning clockwise / rotation à droite	9	73002730	73002732	73002734	5
		9	73002731	73002733	73002735	20
12		73002718	73002720	73002722	5	
12		73002719	73002721	73002723	20	
16		73002706	73002708	73002710	5	
16		73002707	73002709	73002711	20	
17		73008500	73028500	73018500	5	
17		73008510	73028510	73018510	20	

Hinweis: Isolierkörper sind sowohl für Stift- als auch für Buchsenkontakte geeignet. Ein P-Teil und ein E-Teil für eine Verbindung verwenden.

Note: **Fett gedruckte Art.-Nr.** = bestückte Einsätze als Vorzugstypen
Male and female contacts can be fitted in the insulation body. Please use one P-Part and one E-Part for your connection.

Conseil : **Part No. Bold printed** = recommended part (insert with contacts)
les isolants conviennent à la fois aux contacts mâle et femelle. Utiliser une pièce P et une pièce E pour effectuer le raccordement.
N° art. en caractères gras = inserts équipés (types préconisés)

7.2 EPIC® C I R C O N M 2 3

Rundsteckverbinder / Circular connector / Connecteur circulaire

Kontakte

Contacts







Contacts

Artikel <i>part</i> <i>article</i>	Art.-Nr. <i>part No.</i> <i>N° art.</i>	Typ <i>type</i> <i>type</i>	VPE <i>packing unit</i> <i>conditionnement</i>
EPIC® M23 SCEM 1 mm AU 0,14 – 1,0 (100) <i>EPIC® M23 SCEM 1 mm AU 0.14 – 1.0 (100)</i> <i>EPIC® M23 SCEM 1 mm AU 0,14 – 1,0 (100)</i>	72400000	1 mm Stift crimp <i>1 mm male crimp</i> <i>1 mm, mâle, à sertir</i>	100
EPIC® M23 SLEM 1 mm AU 1,0 (100) <i>EPIC® M23 SLEM 1 mm AU 1.0 (100)</i> <i>EPIC® M23 SLEM 1 mm AU 1,0 (100)</i>	72402000	1 mm Stift löt <i>1 mm male solder</i> <i>1 mm, mâle, à souder</i>	100
EPIC® M23 BLEMS 1 mm 1,0 AU (100) <i>EPIC® M23 BLEMS 1 mm 1.0 AU (100)</i> <i>EPIC® M23 BLEMS 1 mm 1,0 AU (100)</i>	72402600	1 mm Buchse schlitzz löt <i>1 mm female solder slotted</i> <i>1 mm, femelle, à entaille, à souder</i>	100
LS1 D BCEMS 1 mm AU 0,14 – 11,0 (100) <i>LS1 D BCEMS 1 mm AU 0.14 – 1.0 (100)</i> <i>LS1 D BCEMS 1 mm AU 0,14 – 11,0 (100)</i>	74200600	1 mm Buchse schlitzz crimp <i>1 mm female crimp slotted</i> <i>1 mm, femelle, à entaille, à sertir</i>	100
LS1 D BCEMD 1 mm AU 0,14 – 1,0 (100) <i>LS1 D BCEMD 1 mm AU 0.14 – 1.0 (100)</i> <i>LS1 D BCEMD 1 mm AU 0,14 – 1,0 (100)</i>	74034500	1 mm Buchse Drahtfeder crimp <i>1 mm female crimp hyperboloid</i> <i>1 mm, femelle, à ressort, à sertir</i>	100

Werkzeuge und Zubehör

Tools and Accessories

Outils et accessoires

Artikel <i>part</i> <i>article</i>	Art.-Nr. <i>part No.</i> <i>N° art.</i>	Bemerkungen <i>remark</i> <i>remarques</i>	VPE <i>packing unit</i> <i>conditionnement</i>	Bild <i>picture</i> <i>image</i>
Handcrimpzange <i>Crimping tool</i> <i>Pince à sertir manuelle</i>	11148000	im Servicekoffer <i>with service case</i> <i>dans la mallette de réparation</i>	1	
Locator für EPIC® CIRCON <i>Locator for EPIC® CIRCON</i> <i>Localiseur pour EPIC® CIRCON</i>	11148300		1	
M23 Ausbau-Werkzeug für Einsatz <i>M23 Removal tool for 1 mm contacts</i> <i>Outil de démontage pour inserts M23</i>	75017400	für Typ A1 <i>for Typ A1</i> <i>pour Type A1</i>	1	
M23 A Schraubkappe M.F. <i>M23 A screw cap M.F.</i> <i>Capuchon à visser M23 A M.F.</i>	75018110	Metaldeckel für A1 <i>Metal screw cap for A1</i> <i>Couvercle métallique pour A1</i>	20	
M23 A, B, F, G Schraubkappe M.F. <i>M23 A, B, F, G, screw cap M.F.</i> <i>Capuchon de protection M23 A, B, F, G</i>	75018010	Metaldeckel für A1, F6, F7 <i>Metal screw cap for A1, F6, F7</i> <i>Couvercle métallique pour A1, F6, F7</i>	20	
M23 D Schutzkappe <i>M23 D protection cap</i> <i>Capuchon de protection M23 D</i>	75007710	Kunststoffdeckel für D6 <i>Plastic protection cap for D6</i> <i>Couvercle en plastique pour D6</i>	20	
M23 A, B, F, G Schutzkappe <i>M23 A, B, F, G protection cap</i> <i>Capuchon de protection M23 A, B, F, G</i>	75007810	Kunststoffdeckel für A1, F6, F7 <i>Plastic protection cap for A1, F6, F7</i> <i>Couvercle en plastique pour A1, F6, F7</i>	20	

7.3 EPIC® ZYLIN R 2.5

Rundsteckverbinder / Circular connector / Connecteur circulaire

Der Klassiker der Rundsteckverbinderserie Zylin R 2.5 ist die günstige Low-cost-Version im Programm der Zylin-Baureihe. Durch sein zeitloses Design, den vielfältigen Polbildern 8+1, 12, 16 und 17, den Anschlussarten Crimp, Löt und Einlöt ermöglicht er den Einsatz im Maschinen- und Apparatebau, der Mess-, Steuer- und Regeltechnik sowie in der Elektromedizin.

The classic of the circular connector series Zylin R 2.5 is the low cost version in our Zylin range. Due to its timeless design, various numbers of contacts (8+1, 12, 16 and 17) and terminations (crimp, solder and solder pin) they are suited for application in mechanical engineering, in measurement and control engineering and in medical electronics.

Le grand classique des connecteurs circulaires Zylin R 2.5 est la version économique dans la gamme Zylin. Par son Design intemporel et son grand nombre de pôles 8+1, 12, 16 et 17 à sertir, à souder ou à souder sur ci, il permet une mise en place dans le milieu de la fabrication de la machine

outils, des instruments de commande et de mesure ainsi que dans l'électro-médical.

7.3 EPIC® ZYLIN R 2.5

Rundsteckverbinder / Circular connector / Connecteur circulaire

Technische Daten:

- Polzahlen: 8+1 9 12 16 17
 - Leitungsanschluss: ...Löt/Einlöt
 - Isolationsgruppe: ...B; umfasst Betriebsmittel in Wohn-, Verkaufs- und sonstigen geschäftlichen Räumen, in feinmechanischen Werkstätten, Laboratorien, Prüffeldern, in medizinisch genutzten Räumen usw.
- | | | | | | |
|--------|-----------------------|--|--|--|--|
| Löt | { 24 V (AC)/60 V (DC) | | | | |
| Einlöt | | | | | |
- Bemessungsstrom:

Löt	7,5 A	7,5 A	7,5 A	7,5 A	7,5 A
Einlöt	7,5 A	auf Anfrage	7,5 A	7,5 A	auf Anfrage
 - Bemessungsspannung: Löt / Einlöt
 - Prüfspannung (Kontakt/Kontakt):

Löt	1,5 KV	1,5 KV	1,5 KV	1,15 KV	1,15 KV
Einlöt	1,5 KV	-	1,5 KV	1,15 KV	-
 - Temperaturbereich: ... -40 °C bis +100 °C
kurzzeitig bis +125 °C
 - Schutzart: ...IP 65 ... 67 nach DIN VDE 0470-1; verschraubungsabhängig
 - Leitungsanschluss: ...Löt bis 1 mm² bei Ø 1
bis 2,5 mm² bei Ø 2
Einlöt zur Leiterplattenmontage
 - Durchgangswiderstand (mΩ):

Löt	< 3	< 3	< 3	< 3	< 3
Einlöt	< 3	-	< 3	< 3	-
 - Steckzyklen: ...500 (je nach Anwendungsfall höhere Steckzyklen möglich)

Material:

- Gehäuse: ...Kupferlegierung vernickelt
- Isolierkörper: ...Thermoplast UL 94 V-0
- Kontakte: ...Kupferlegierung vergoldet
- Dichtungen: ...Neoprene

Technical Data:

- Number of contacts: 8+1 9 12 16 17
 - Wire gauge: solder/solder
 - Insulation Group: B; corresponds to equipment used primarily in residential premises, sales or other professional environments, precision engineering workshops, laboratories, testing centres, hospitals etc.
- | | | | | | |
|--------|-----------------------|--|--|--|--|
| solder | { 24 V (AC)/60 V (DC) | | | | |
| solder | | | | | |
- Rated Current:

solder	7,5 A	7,5 A	7,5 A	7,5 A	7,5 A
solder pin	7,5 A	on demand	7,5 A	7,5 A	on demand
 - Rated Voltage: solder / solder pin / crimp
 - Test voltage (contact/contact):

solder	1,5 KV	1,5 KV	1,5 KV	1,15 KV	1,15 KV
solder pin	1,5 KV	-	1,5 KV	1,15 KV	-
 - Temperatur range: ... -40 °C – +100 °C,
for a short term up to +125 °C
 - Protection class: ...IP 65 ... 67 according to DIN VDE 0470-1 depending on cable gland
 - Termination technique: solder up to 1 mm² to Ø 1
solder up to 2,5 mm² to Ø 2
solder pin for PC board assembly
 - Contact resistance (má):

solder	< 3	< 3	< 3	< 3	< 3
solder	< 3	-	< 3	< 3	-
 - Mating cycles: ...500 (higher mating cycles depend on the application)

Material:

- Housing: ...Copper alloy, nickel plated
- Insulation: ...Thermoplast UL 94 V-0
- Contacts: ...Copper alloy, gold plated
- Gaskets: ...Neoprene

Caractéristiques techniques:

- Nombre de contacts: 8+1 9 12 16 17
 - Raccordement: ...à souder/à souder sur ci
 - Groupe d'isolation: ...B; répond à tous les équipements utilisés dans les domaines privés, commerciaux et différents environnements professionnels, ateliers, laboratoires, centre de tests et mesures, hopitaux ... etc.
- | | | | | | |
|-----------------|-----------------------|--|--|--|--|
| à souder | { 24 V (AC)/60 V (DC) | | | | |
| à souder sur ci | | | | | |
- Courant nominale:

à souder	7,5 A	7,5 A	7,5 A	7,5 A	7,5 A
à souder sur ci	7,5 A	sur demande	7,5 A	7,5 A	sur demande
 - Tension nominale: à souder/à souder sur ci
 - Tension d'essai (contact/contact):

à souder	1,5 KV	1,5 KV	1,5 KV	1,15 KV	1,15 KV
à souder sur ci	1,5 KV	-	1,5 KV	1,15 KV	-
 - Plage de température: -40 °C – +100 °C,
à court terme jusqu'à +125 °C
 - Degré de protection: IP 65 ... 67 selon DIN VDE 0470-1 selon presse étoupe
 - Raccordement: ...à souder 1 mm² Ø 1
2,5 mm² Ø 2
à souder sur ci pour le montage d'un circuit imprimé
 - Résistance de passage (mK):

à souder	< 3	< 3	< 3	< 3	< 3
à souder sur ci	< 3	-	< 3	< 3	-
 - Cycles d'insertion: ...500 (selon le cas cycles d'insertion plus importantes)

Matière:

- Boîtier: ...Alliage cuivre, nickelé
- Isolant: ...Thermoplastique UL 94 V-0
- Contacts: ...Alliage cuivre, doré
- Joints: ...Néoprène

7

7.3 EPIC® ZYLIN R 2.5

Rundsteckverbinder / Circular connector / Connecteur circulaire



mit Kabelverschraubung
with cable gland
avec presse-étoupe

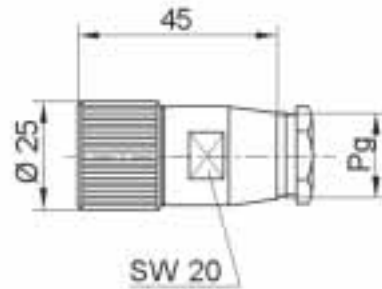

Bauform D6 Stecker

Style D6 connector

Modèle D6 connecteur

Artikel part article	Art.Nr. part No. N° art.	Codierung coding codage	Gewinde thread pas	Kabelverschraubung cable gland presse-étoupe	VPE packing unit conditionnement
Z R2,5 D	201040AB	N	PG 7	●	5
Z R2,5 D	201040AC	N	PG 9	●	5
Z R2,5 D	201040AD	N	PG 11	●	5
Z R2,5 D	201040AE	N	PG 13	●	5



ohne Kabelverschraubung
without cable gland
sans presse-étoupe

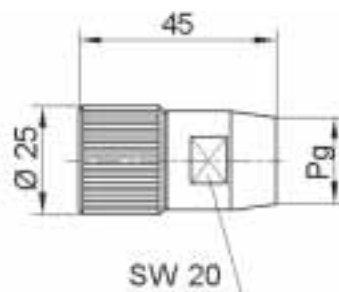

Bauform D6 Stecker

Style D6 connector

Modèle D6 connecteur

Artikel part article	Art.Nr. part No. N° art.	Codierung coding codage	Gewinde thread pas	Kabelverschraubung cable gland presse-étoupe	VPE packing unit conditionnement
Z R2,5 D	201040CA	N	PG 7		5
Z R2,5 D	201040CB	N	PG 9		5
Z R2,5 D	201040CC	N	PG 11		5
Z R2,5 D	201040CD	N	PG 13		5

Hinweis: Bei Bestellung Gehäuse + Einsatz (Kombinummer) angeben
Beispiel für Bestellung (Gehäuse + Isolierkörper -> 201040AB + 401001B1); bereits montiert
Note: Please order with combination number (housing+insert)
Example for order (Housing + Insulation body -> 201040AB + 401001B1); just fixed in the housing

Remarque : S'il vous plaît commandez avec un numéro de combinaison (boîtiers + inserts)
Exemple pour commande (Boîtier + isolant-> 201040AB + 401001B1) ; justement à monté

7.3 EPIC® ZYLIN R 2.5

Rundsteckverbinder / Circular connector / Connecteur circulaire

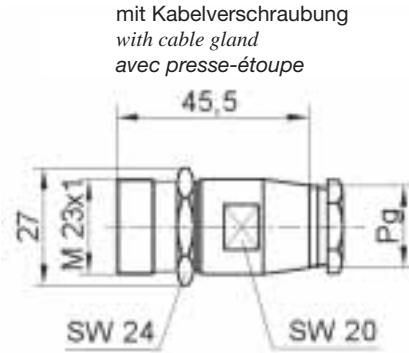

Bauform F6 Kupplung Style F6 coupling Modèle F6 prolongateur

Artikel part article	Art.Nr. part No. N° art.	Codierung coding codage	Gewinde thread pas	Kabelverschraubung cable gland presse-étoupe	VPE packing unit conditionnement
Z R2,5 F	201050AB	N	PG 7	●	5
Z R2,5 F	201050AC	N	PG 9	●	5
Z R2,5 F	201050AD	N	PG 11	●	5
Z R2,5 F	201050AE	N	PG 13	●	5

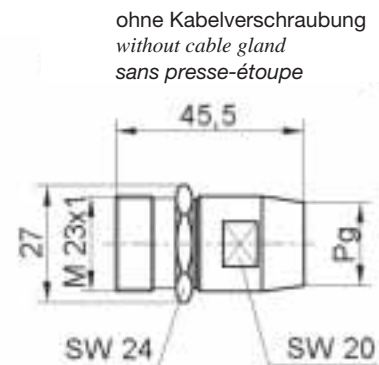

Bauform F6 Kupplung Style F6 coupling Modèle F6 prolongateur

Artikel part article	Art.Nr. part No. N° art.	Codierung coding codage	Gewinde thread pas	Kabelverschraubung cable gland presse-étoupe	VPE packing unit conditionnement
Z R2,5 F	201050CB	N	PG 9		5
Z R2,5 F	201050CC	N	PG 11		5
Z R2,5 F	201050CD	N	PG 13		5

Hinweis: Bei Bestellung Gehäuse + Einsatz (Kombinummer) angeben
Beispiel für Bestellung (Gehäuse + Isolierkörper -> 201040AB + 401001B1); bereits montiert

Note: Please order with combination number (housing+insert)
Example for order (Housing + Insulation body -> 201040AB + 401001B1); just fixed in the housing

Remarque: S'il vous plaît commandez avec un numéro de combinaison (boîtiers + inserts)
Exemple pour commande (Boîtier + isolant-> 201040AB + 401001B1); justement à monté

7.3 EPIC® ZYLIN R 2.5

Rundsteckverbinder / Circular connector / Connecteur circulaire

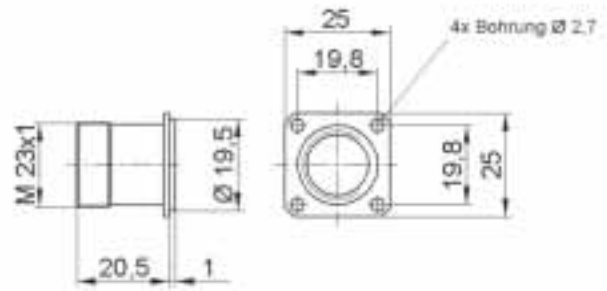

Bauform A Einbaudose (Frontmontage)

Style A Panel mount socket (front assembly)

Modèle A Embase encastrée (montage frontal)

Artikel part article	Art.Nr. part No. N° art.	Codierung coding codage	VPE packing unit conditionnement
Z R2,5 A	201010AA	N	5

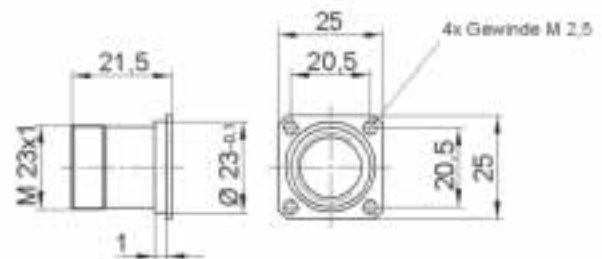

Bauform B1 Einbaudose (Hinterwandmontage 4 x Gewinde)

Style B1 Panel mount socket (back-wall assembly, 4 x screw thread)

Modèle B1 Embase encastrée (montage sur panneaux arrières, 4 x pas-de-vis)

Artikel part article	Art.Nr. part No. N° art.	Codierung coding codage	VPE packing unit conditionnement
Z R2,5 B1	201020AA	N	5

Hinweis: Bei Bestellung Gehäuse + Einsatz (Kombinummer) angeben
 Beispiel für Bestellung (Gehäuse + Isolierkörper -> 201040AB + 401001B1); bereits montiert
Note: Please order with combination number (housing+insert)
 Example for order (Housing + Insulation body -> 201040AB + 401001B1); just fixed in the housing
Remarque: S'il vous plaît commandez avec un numéro de combinaison (boîtiers + inserts)
 Exemple pour commande (Boîtier + isolant-> 201040AB + 401001B1); justement à monté

7.3 EPIC® ZYLIN R 2.5

Rundsteckverbinder / Circular connector / Connecteur circulaire

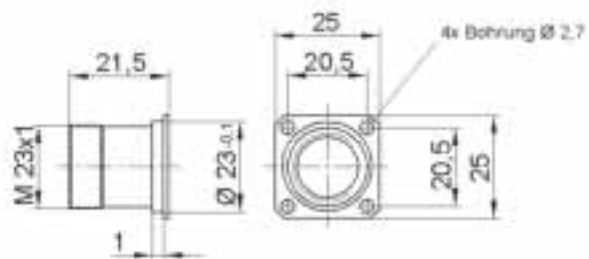

Bauform B2 Einbaudose (Hinterwandmontage 4 x Bohrung)

Style B2 Panel mount socket (back-wall assembly, 4 x screw thread)

Modèle B2 Embase encastrée (montage sur panneaux arrières, 4 x pas-de-vis)

Artikel part article	Art.Nr. part No. N° art.	Codierung coding codage	VPE packing unit conditionnement
Z R2,5 B2	201030AA	N	5

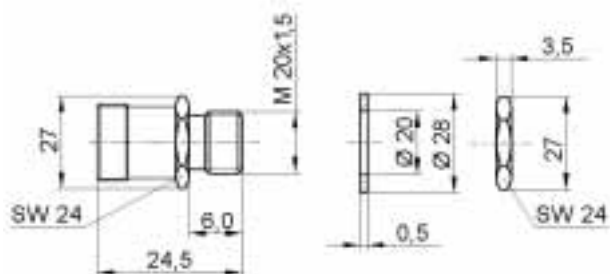

Bauform G1 Einbaudose (Einlochmontage M20 x 1,5 Befestigungsmutter hinter Montagewand)

Style G1 Panel mount socket (single hole mount panel base M20 x 1,5 with locknut on rear of panel)

Modèle G1 Embase encastrée (Embase pour montage à trou, écrou de fixation derrière la paroi de montage)

Artikel part article	Art.Nr. part No. N° art.	Codierung coding codage	VPE packing unit conditionnement
Z R2,5 G1	201060AA	N	5

Hinweis: Bei Bestellung Gehäuse + Einsatz (Kombinummer) angeben
Beispiel für Bestellung (Gehäuse + Isolierkörper -> 201040AB + 401001B1); bereits montiert

Note: Please order with combination number (housing+insert)
Example for order (Housing + Insulation body -> 201040AB + 401001B1); just fixed in the housing

Remarque: S'il vous plaît commandez avec un numéro de combinaison (boîtiers + inserts)
Exemple pour commande (Boîtier + isolant-> 201040AB + 401001B1); justement à monté

7.3 EPIC® ZYLIN R 2.5

Rundsteckverbinder / Circular connector / Connecteur circulaire

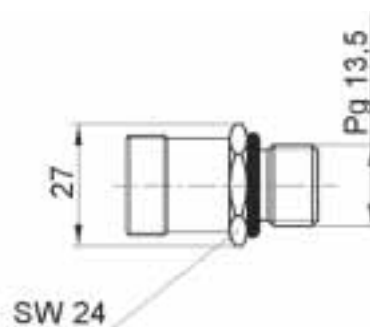

Bauform G3 Einbaudose (Einlochmontage, PG 13,5 Gewinde in Montagewand)

Style G3 Panel mount socket (Single hole mount panel base with PG 13,5 thread)

Modèle G3 Embase encastrée (Embase pour montage à un trou PG 13,5 pas-de-vis dans la paroi de montage)

Artikel <i>part</i> <i>article</i>	Art.Nr. <i>part No.</i> <i>N° art.</i>	Codierung <i>coding</i> <i>codage</i>	VPE <i>packing unit</i> <i>conditionnement</i>
Z R2,5 G3	201060K1	N	5

Hinweis: Bei Bestellung Gehäuse + Einsatz (Kombinummer) angeben
Beispiel für Bestellung (Gehäuse + Isolierkörper -> 201040AB + 401001B1); bereits montiert
Note: Please order with combination number (housing+insert)
Example for order (Housing + Insulation body -> 201040AB + 401001B1); just fixed in the housing
Remarque: S'il vous plaît commandez avec un numéro de combinaison (boîtiers + inserts)
Exemple pour commande (Boîtier + isolant-> 201040AB + 401001B1); justement à monté

7.3 EPIC® ZYLIN R 2.5

Rundsteckverbinder / Circular connector / Connecteur circulaire

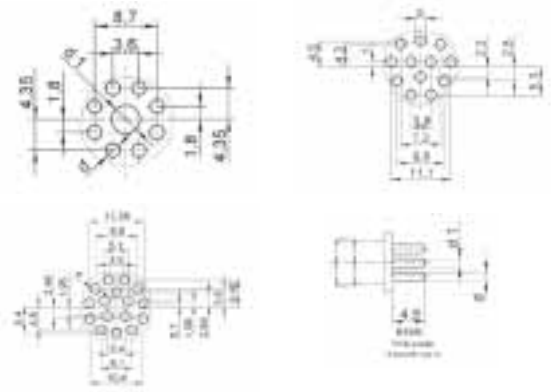
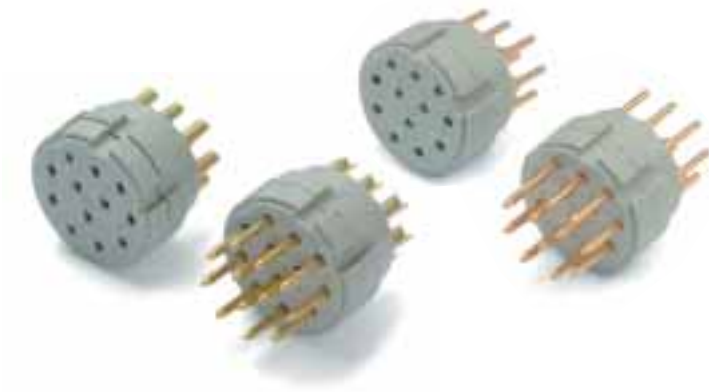

Isolierkörper (Löt/Einlöt)

Insulation body (solder/solder pin)

Isolant (à souder/ à souder sur ci)

Ansicht steckseitig <i>view from mating side</i> <i>vue côté de connection</i>	Kontakte <i>contacts</i>	Isolierkörper + Stiftkontakte Löt <i>insulation body + male contacts solder</i> <i>isolant + contacts mâle à souder</i>	Isolierkörper + Buchsenkontakte Löt <i>insulation body female contacts solder</i> <i>isolant + contacts femelles à souder</i>	Isolierkörper + Buchsenkontakte Einlöt <i>insulation body + female contacts solder pin</i> <i>isolant + contacts femelle à souder sur ci</i>	Isolierkörper + Stiftkontakte Einlöt <i>insulation body + female contacts solder pin</i> <i>isolant + contacts femelle à souder sur ci</i>	VPE <i>packing unit condition- nement</i>
P-Teil / P-Part / P-Pièce <i>Linksdrehend / turning anti-clockwise / rotation à gauche</i>		8+1	401001B1	401501A0	401621A0	5
		12	4010010B	40150112	40164112	5
		16	4010011B	40150116	40164116	5
		17	4010011E	40150117		5
E-Teil / E-Part / E-Pièce <i>Rechtsdrehend / turning clockwise / rotation à droite</i>		8+1	401001A1	401501B0		5
		12	40100112	4015010A	40112112	5
		16	40100116	4015011A	40112116	5
		17	40100117	4015011F		5

Hinweis: Bei Bestellung Gehäuse + Einsatz (Kombinummer) angeben.
Note: Beispiel für Bestellung (Gehäuse + Isolierkörper -> 201040AB + 401001B1); bereits montiert
Please order with combination number (housing+insert)
Example for order (Housing + Insulation body -> 201040AB + 401001B1); just fixed in the housing
Remarque: S'il vous plaît commandez avec un numéro de combinaison (boîtiers + inserts)
Exemple pour commande (Boîtier + isolant-> 201040AB + 401001B1); justement à monté

7.3 EPIC® ZYLIN R 2.5

Rundsteckverbinder / *Circular connector* / *Connecteur circulaire*



Zubehör und Ersatzteile

Accessories and replacement

Accessoires et pièce de rechange

Artikel <i>part</i> <i>article</i>	Art.Nr. <i>part No.</i> <i>N° art.</i>	Für Bauform <i>for model</i> <i>pour modèle</i>	VPE <i>packing unit</i> <i>conditionnement</i>
Flanschdichtung	50101200	A	5
<i>Flat gasket / Joint plat</i>	50102201	B1 / B2	5
Dichtring / <i>Sealing ring / Anneau d'étanchéité</i>	50106202	G1	5
Kunststoffschutzkappe	50101150	A	5
<i>Plastic protection cap</i>	50102150	B1	5
<i>Bouchon d'étanchéité en</i>	50104151	D	5
<i>matière plastique</i>	50105150	F	5
	50106150	G1	5
Metallschraubkappe	50101102	A	5
<i>Metal screw cap</i>	50102102	B1	5
<i>Bouchon d'étanchéité métallique</i>	50103102	B2	5
Montage/Demontagewerkzeug	50100800	D/F	1
<i>Assembly/Removal Tool</i>			
<i>Outil de montage et démontage</i>			

7.4 EPIC® ZYLIN R 3.0

Rundsteckverbinder / *Circular connector* / *Connecteur circulaire*

Die Rundsteckverbinder Serie R3.0 sind eine Alternative zur Serie R2.5, insbesondere dort, wo höhere Polzahlen gefordert sind. Die Serie R3.0 ist erhältlich in den Polzahlen 21 und 26.

The circular connector series R3.0 is an alternative to the series R2.5, especially where higher numbers of contacts are required. The series R3.0 is available with 21 and 26 contacts.

Les connecteurs circulaire de la série R3.0 représentent une alternative à la série R2.5 là où un nombre de pôles plus élevé est exigé. La série R3.0 est disponible en 21 et 26 contacts.



7.4 EPIC® ZYLIN R 3.0

Rundsteckverbinder / Circular connector / Connecteur circulaire

Technische Daten:

- Polzahlen21, 26
- Bemessungsspannung24 V / 60 V, AC/DC
- Prüfspannung:1,5 kV, AC
- Isolationsgruppe:B; umfasst Betriebsmittel in Wohn-, Verkaufs- und sonstigen geschäftlichen Räumen, in feinmechanischen Werkstätten, Laboratorien, Prüffeldern, in medizinisch genutzten Räumen usw.
- Bemessungsstrom:7,5 A
- Temperaturbereich:-40 °C bis +100 °C, kurzzeitig bis +125 °C
- Schutzart:IP 65...IP67 gesteckt, DIN VDE 0470-1 Verschraubungsabhängig
- Leitungsanschluss:Löt bis 1mm² Einlöt Ø 1mm; 3,7 – 4,7mm lang
- Durchgangswiderstand< 3 (mK)
- Steckzyklen500 (je nach Anwendungsfall, höhere Steckzyklen möglich)

Material

- GehäuseKupferlegierung vernickelt
- IsolierkörperThermoplast UL 94 V-0
- DichtungenNeopren
- KontakteKupferlegierung, vergoldet

Technical Data:

- Number of contacts21, 26
- Rated voltage24 V / 60 V, AC/DC
- Test voltage:1,5 kV, AC
- Insulation:B; corresponds to equipment used primarily in residential premises, sales or other professional environments, precision engineering workshops, laboratories, testing centres, hospitals etc.
- Rated current:7,5 A
- Temperature range:-40 °C – +100 °C, for a short term up to +125 °C
- Protection class:IP 65...IP67 mated, DIN VDE 0470-1 Dependant on cable gland
- Wire gaugeSolder up to 1mm² PCB solder Ø 1mm; 3,7 – 4,7mm long
- Contact resistance< 3 (mΩ)
- Mating cycles500 (higher mating cycles depends on the application plus important)

Material

- HousingCopper alloy, nickel plated
- Insulation bodythermoplast according to UL 94 V-0
- GasketsNeopren
- ContactsCopper alloy, gold plated

Caractéristiques techniques:

- Nombre de contacts21, 26
- Tension nominale24 V/60 V, AC/DC
- Tension d'essai:1,5 kV, AC
- Groupe d'isolation:B; répond à tous les équipements utilisés dans les domaines privés, commerciaux et différents environnements professionnels, ateliers, laboratoires, centre de tests et mesures, hopitaux ... etc.
- Courant nominale:7,5 A
- Gamme de température:-40 °C – +100 °C, à court terme jusqu'à +125 °C
- Degré de protection:IP 65...IP67 embroché, DIN VDE 0470-1 Dépendant de presse-étoupe
- Raccordementà souder 1,0 mm² à souder sur ci Ø 1mm; 3,7 - 4,7mm longue
- Résistance de passage< 3 (mK)
- Cycles d'insertion500 (selon le cas cycles d'insertion plus important)

Matière

- BoîtierAlliage cuivre, nickelé
- IsolantPlastique thermoformé UL 94 V-0
- JointsNeopren
- ContactsAlliage cuivre, doré

7.4 EPIC® ZYLIN R 3.0

Rundsteckverbinder / Circular connector / Connecteur circulaire

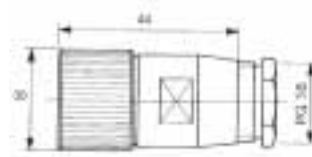

Bauform D6 (Stecker, Kabelverschraubung)

Style D6 (Connector, cable gland)

Modèle D6 (Connecteur, presse-étoupe)

Artikel part article	Art.Nr. part No. N° art.	Codierung Coding Codage	VPE packing unit conditionnement
R3,0 D	202040AF	N	5

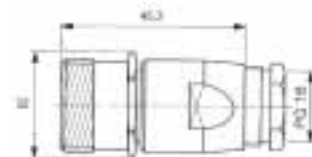

Bauform F6 (Kupplung, Kabelverschraubung)

Style F6 (Cable connector, cable gland)

Modèle F6 (Prolongateur, presse-étoupe)

Artikel part article	Art.Nr. part No. N° art.	Codierung Coding Codage	VPE packing unit conditionnement
R3,0 F	202050AF	N	5

Hinweis: Bei Bestellung Gehäuse + Einsatz (Kombinummer) angeben
Beispiel für Bestellung (Gehäuse + Isolierkörper -> 202010AA + 40200121); bereits montiert

Note: Please order with combination number (housing+insert)
Example for order (Housing + Insulation body -> 202010AA + 40200121); just fixed in the housing

Remarque: S'il vous plaît commandez avec un numéro de combinaison (boîtiers + inserts)
Exemple pour commande (Boîtier + isolant-> 202010AA + 40200121); justement à monté

7.4 EPIC® ZYLIN R 3.0

Rundsteckverbinder / Circular connector / Connecteur circulaire

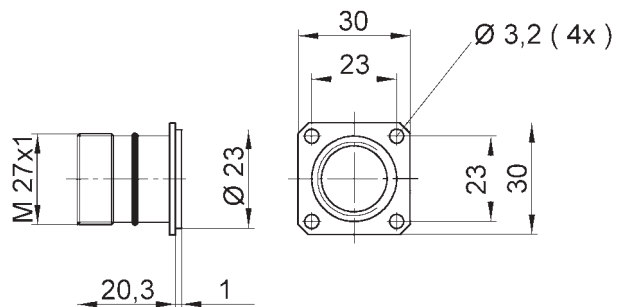

Bauform A Einbaudose (Frontmontage)

Style A panel mount base (front assembly)

Modèle A Embase encastrée (montage frontal)

Artikel part article	Art.Nr. part No. N° art.	Codierung Coding Codage	VPE packing unit conditionnement
R3,0 A	202010AA	N	5

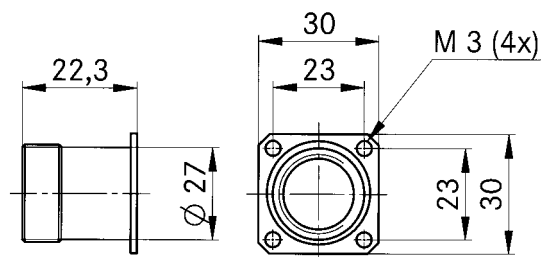

Bauform B1 Einbaudose (Hinterwandmontage)

Style B1 panel mount base (back-wall assembly)

Modèle B1 Embase encastrée (montage sur paroi arrière)

Artikel part article	Art.Nr. part No. N° art.	Codierung Coding Codage	VPE packing unit conditionnement
R3,0 B1	202020AA	N	5

Hinweis: Bei Bestellung Gehäuse + Einsatz (Kombinummer) angeben
Beispiel für Bestellung (Gehäuse + Isolierkörper -> 202010AA + 40200121); bereits montiert

Note: Please order with combination number (housing+insert)
Example for order (Housing + Insulation body -> 202010AA + 40200121); just fixed in the housing

Remarque: S'il vous plaît commandez avec un numéro de combinaison (boîtiers + inserts)
Exemple pour commande (Boîtier + isolant-> 202010AA + 40200121); justement à monté

7.4 EPIC® ZYLIN R 3.0

Rundsteckverbinder / Circular connector / Connecteur circulaire

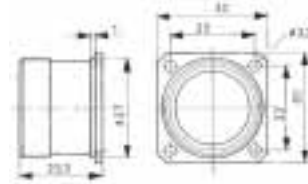

Bauform B2 Einbaudose (Hinterwandmontage)

Style B2 panel mount base (back-wall assembly)

Modèle B2 Embase encastrée (montage sur paroi arrière)

Artikel part article	Art.Nr. part No. N° art.	Codierung Coding Codage	VPE packing unit conditionnement
R3,0 B2	202030AA	N	5

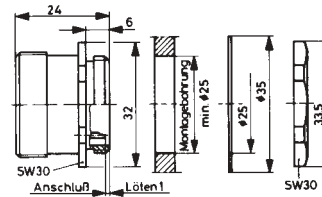

Bauform G1 Einbaudose (Einlochmontage)

Style G1 panel mount base (single hole assembly)

Modèle G1 Embase encastrée (prise avec écrou de fixation)

Artikel part article	Art.Nr. part No. N° art.	Codierung Coding Codage	VPE packing unit conditionnement
R3,0 G1	202060AA	N	5

Hinweis: Bei Bestellung Gehäuse + Einsatz (Kombinummer) angeben
Beispiel für Bestellung (Gehäuse + Isolierkörper -> 202010AA + 40200121); bereits montiert

Note: Please order with combination number (housing+insert)
Example for order (Housing + Insulation body -> 202010AA + 40200121); just fixed in the housing

Remarque: S'il vous plaît commandez avec un numéro de combinaison (boîtiers + inserts)
Exemple pour commande (Boîtier + isolant-> 202010AA + 40200121); justement à monté

7.4 EPIC® ZYLIN R 3.0

Rundsteckverbinder / Circular connector / Connecteur circulaire

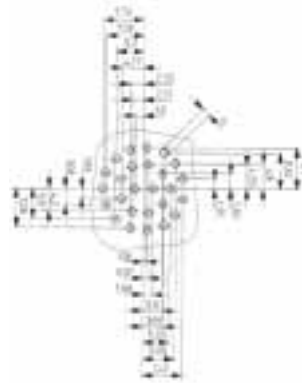

26 contacts



21 contacts

Isolierkörper Insulation body Isolant

Ansicht steckseitig	Kontakte	Isolierkörper + Stiftkontakte Löt	Isolierkörper + Buchsenkontakte Löt	Isolierkörper Stiftkontakte Einlöt	Isolierkörper Buchsenkontakte Einlöt	Für Bauform	VPE
view from mating side	contacts	insulation body + male contacts solder	insulation body + female contacts solder	insulation body + male contacts PCB solder	insulation body + female contacts PCB solder	for model	packing unit
vue côté de connection	contacts	isolant + contacts mâle à souder	isolant + contacts femelle à souder	isolant + contacts mâle à souder sur ci	isolant + contacts femelle à souder sur ci	pour modèle	conditionnement

P-Teil / P-Part / P-Pièce
Linksdrehend / turning anti-clockwise / rotation à gauche

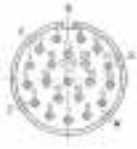

21
21

40250121

A/B/D/F/G 5
A/B 5

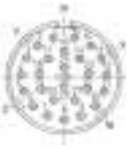

26
26

40250126

A/B/D/F/G 5
A/B 5

E-Teil / E-Part / E-Pièce
Rechtsdrehend / turning clockwise / rotation à droite



21
21

40200121

40212121

A/B/D/F/G 5
A/B 5



26
26

40200126

40212126

A/B/D/F/G 5
A/B 5

- Hinweis:** Bei Bestellung Gehäuse + Einsatz (Kombinummer) angeben
 Beispiel für Bestellung (Gehäuse + Isolierkörper -> 202010AA + 40200121); bereits montiert
- Note:** Please order with combination number (housing+insert)
 Example for order (Housing + Insulation body -> 202010AA + 40200121); just fixed in the housing
- Remarque:** S'il vous plaît commandez avec un numéro de combinaison (boîtiers + inserts)
 Exemple pour commande (Boîtier + isolant-> 202010AA + 40200121); justement à monté

7.4 EPIC® ZYLIN R 3.0

Rundsteckverbinder / Circular connector / Connecteur circulaire



Zubehör und Ersatzteile

Accessories

Accessoires

Artikel <i>part</i> <i>article</i>	Art.Nr. <i>part No.</i> <i>N° art.</i>	Für Bauform <i>for model</i> <i>pour modèle</i>					VPE <i>packing unit</i> <i>conditionnement</i>
		A1	B2	D6	F6	G1	
Flanschdichtung <i>Flat gasket</i> <i>Joint plat</i>	50201203 50202203	●	●				5 5
Dichtring <i>Sealing ring</i> <i>Anneau d'étanchéité</i>	50206204					●	5
Metallschraubkappe <i>Metal screw cap</i> <i>Bouchon d'étanchéité</i> <i>métallique</i>	50201120 50203120 50204121 50205121	●	●	●	●		5 5 5 5
Winkelgehäuse <i>Angled housing</i> <i>Boîtier à 90° degré</i>	502012AC	●					5
Montage/Werkzeug <i>Assembly tool</i> <i>Qutil assemblage</i>	50200800			●	●		1

