

# SOLUTIONS DE SÉCURITÉ ROCKWELL AUTOMATION

AMÉLIORER LA SÉCURITÉ DES MACHINES SANS PENALISER LA PRODUCTIVITÉ

INTERRUPTEURS DE FIN DE COURSE DE SÉCURITÉ  
LA SOLUTION IDÉALE POUR  
LA COMMANDE DE FIN DE COURSE



SÉCURITÉ

PROFITEZ AU MAXIMUM DE VOS INVESTISSEMENTS EN SÉCURITÉ



Atteignez vos objectifs de production en toute tranquillité grâce à un système de sécurité intégré.

Nous pouvons faire fonctionner ensemble vos produits standard et de sécurité pour transformer vos dépenses de sécurité en un investissement avantageux, c'est-à-dire qui améliore la sécurité de votre personnel et renforce votre productivité.

Comment ? Notre expérience en sécurité des machines et en automatisation industrielle nous permet d'une part, de comprendre les problèmes que vous rencontrez sur votre site de production, et d'autre part, grâce à une gamme complète de produits de sécurité intégrés, nous savons mettre en place des solutions de sécurité qui répondent à vos objectifs. Ces produits sont conçus et fabriqués conformément aux normes internationales pour apporter un haut niveau de fiabilité, de stabilité et de qualité.

Quels que soient les défis auxquels vous devez faire face en sécurité, nous vous apporterons la solution.

POUR DE PLUS AMPLES INFORMATIONS SUR UNE INTÉGRATION TRANSPARENTE DE LA SÉCURITÉ, VISITEZ NOTRE SITE [WWW.AB.COM/SAFETY](http://WWW.AB.COM/SAFETY)

[www.rockwellautomation.com](http://www.rockwellautomation.com)

**Siège des activités "Power, Control and Information Solutions"**

Amériques : Rockwell Automation, 1201 South Second Street, Milwaukee, WI 53204-2496 Etats-Unis, Tél. : +1 414 382 2000, Fax : +1 414 382 4444  
Europe / Moyen-Orient / Afrique : Rockwell Automation, Vorstlaan/Boulevard du Souverain 36, B-1170 Bruxelles, Tél. : +32 2 663 0600, Fax : +32 2 663 0640

Belgique : Rockwell Automation, Nijverheidslaan 1, B-1853 Strombeek-Bever, Tél. : +32 2 716 84 11, Fax : +32 2 725 07 24, [www.rockwellautomation.be](http://www.rockwellautomation.be)  
Canada : Rockwell Automation, 135 Dundas Street, Cambridge, Ontario, N1R 5X1, Tél. : +1 519 623 1810, Fax : +1 519 623 8930, [www.rockwellautomation.ca](http://www.rockwellautomation.ca)  
France : Rockwell Automation S.A.S., 2, rue René Caudron - Bât. A, F-78960 Voisins-le-Bretonneux, Tél. : +33 1 61 08 77 00, Fax : +33 1 30 44 03 09, [www.rockwellautomation.fr](http://www.rockwellautomation.fr)  
Suisse : Rockwell Automation, Gewerbepark, Postfach 64, CH-5506 Mägenwil, Tél. : +41 (062) 889 77 77, Fax : +41 (062) 889 77 66, [www.rockwellautomation.ch](http://www.rockwellautomation.ch)

Publication EUSAFE-BR006B-FR — July 2009

© 2009 Rockwell Automation, Inc. All Rights Reserved.



LISTEN.  
THINK.  
SOLVE.

Allen-Bradley • Rockwell Software

**Rockwell  
Automation**

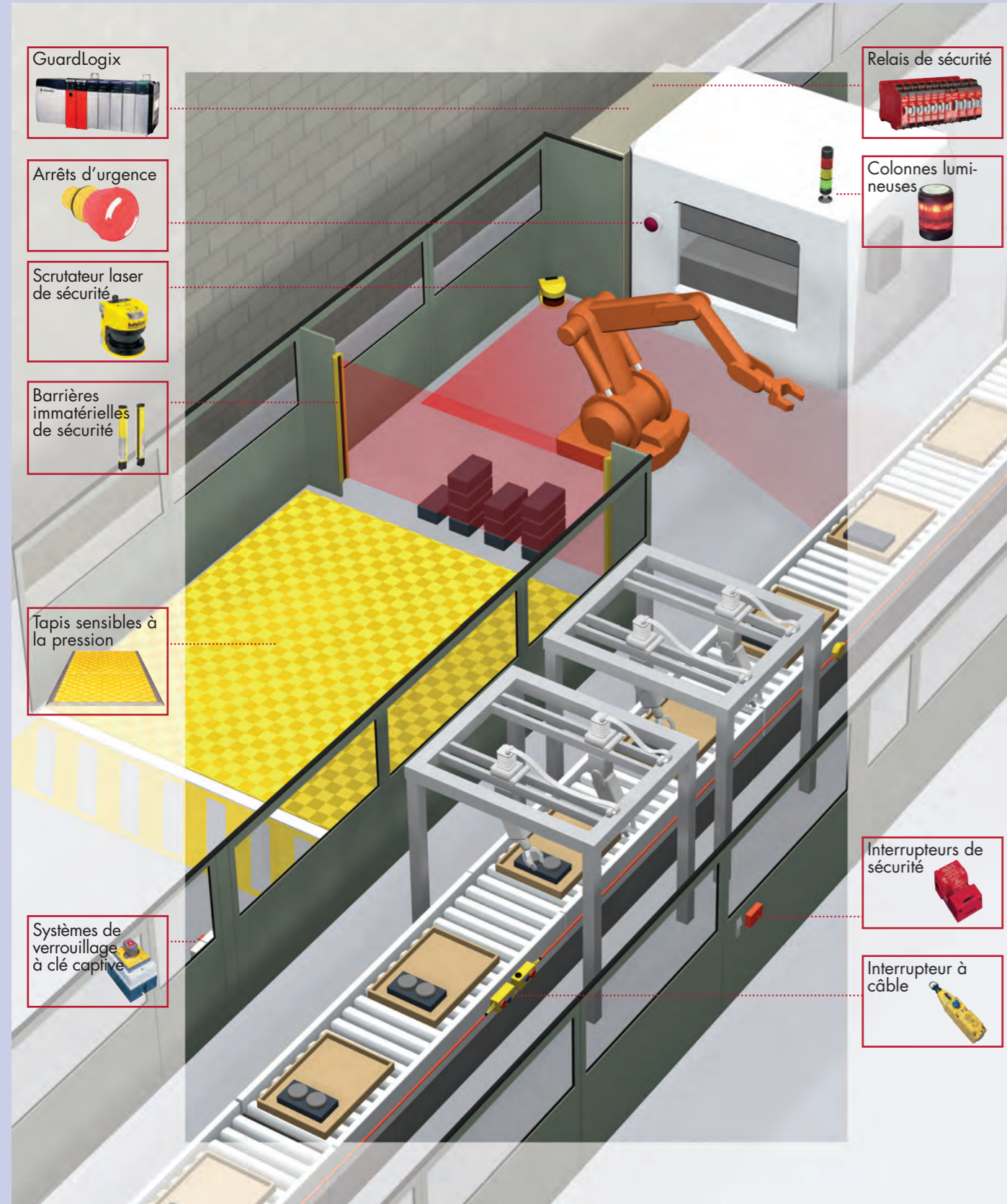

GuardLogix

Arrêts d'urgence

Scrutateur laser de sécurité

Barrières immatérielles de sécurité

Tapis sensibles à la pression

Systèmes de verrouillage à clé captive

Relais de sécurité

Colonnes lumineuses

Interrupteurs de sécurité

Interrupteur à câble

# INTERRUPTEURS DE FIN DE COURSE DE SÉCURITÉ

LISTEN. THINK. SOLVE.<sup>SM</sup>



Modèle	Boîtier		Contacts de sécurité			Contacts auxiliaires		Type de contact		Connectivité				Panneau de montage	Référence					Câble de raccordement recommandé	
	Plastique	Métal	1 N.F.	2 N.F.	3 N.F.	1 N.O.	2 N.O.	Action brusque	ECAC (Etablissement du contact après coupure)	M20	A déconnexion rapide	NPT 1/2 in	Câble de 2m précablé		Piston à galet	Piston à dôme	Galet-Piston transversal	Levier court	Levier réglable		
													Entrée par le bas								Entrée par le côté
Interrupteurs de Fin de Course de Sécurité en Métal Compact 440P-A		•	•			•		•					•	•							
		•	•			•		•					•	•							
		•	•			•		•					•	•							
		•	•			•		•					•	•							
Interrupteurs de Fin de Course en Plastique, 22mm 440P-C		•	•			•		•							440P-ARPS11C	440P-ADPS11C	440P-ACRS11C				
		•	•			•		•							440P-ARPS11C	440P-ADPS11C	440P-ACRS11C	440P-ASLS11C			
		•	•			•		•							440P-ARPS11CS	440P-ADPS11CS	440P-ACRS11CS				
		•	•			•		•							440P-ARPS11CS	440P-ADPS11CS	440P-ACRS11CS	440P-ASLS11CS			
		•	•			•		•							440P-CRPS11B	440P-CDPS11B		440P-CALS11B			
		•	•			•		•							440P-CRPS11D4	440P-CDPS11D4		440P-CALS11D4	440P-CALS11D4	889D-F4AC-2	
		•	•			•		•							440P-CRPS11E	440P-CDPS11E		440P-CALS11E	440P-CALS11E		
		•	•		•			•							440P-CRPS12B	440P-CDPS12B		440P-CALS12B	440P-CALS12B		
		•	•		•			•							440P-CRPS12R6	440P-CDPS12R6		440P-CALS12R6	440P-CALS12R6	889D-F6ACA-2	
		•	•		•			•							440P-CRPS12E	440P-CDPS12E		440P-CALS12E	440P-CALS12E		
Interrupteurs de Fin de Course en Métal, 30mm 440P-M C		•	•			•		•							440P-CRPS12R6	440P-CDPS12R6		440P-CALS12R6	440P-CALS12R6		
		•	•			•		•							440P-CRPS12E	440P-CDPS12E		440P-CALS12E	440P-CALS12E		
		•	•			•		•							440P-CRPS12R6	440P-CDPS12R6		440P-CALS12R6	440P-CALS12R6		
		•	•			•		•							440P-CRPS12E	440P-CDPS12E		440P-CALS12E	440P-CALS12E		
		•	•			•		•							440P-CRPS12R6	440P-CDPS12R6		440P-CALS12R6	440P-CALS12R6		
		•	•			•		•							440P-CRPS12E	440P-CDPS12E		440P-CALS12E	440P-CALS12E		
		•	•			•		•							440P-CRPS12R6	440P-CDPS12R6		440P-CALS12R6	440P-CALS12R6		
		•	•			•		•							440P-CRPS12E	440P-CDPS12E		440P-CALS12E	440P-CALS12E		
		•	•			•		•							440P-CRPS12R6	440P-CDPS12R6		440P-CALS12R6	440P-CALS12R6		
		•	•			•		•							440P-CRPS12E	440P-CDPS12E		440P-CALS12E	440P-CALS12E		

D'autres interrupteurs de fin de course sont également disponibles avec des types de tête d'actionneur non illustrés dans ce document.

Dimensions approximatives - en mm (pouces)

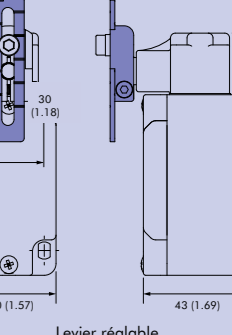
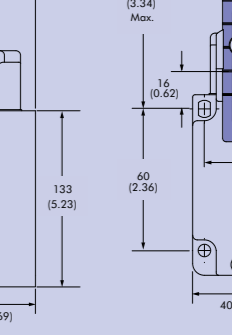
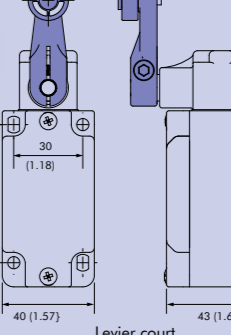
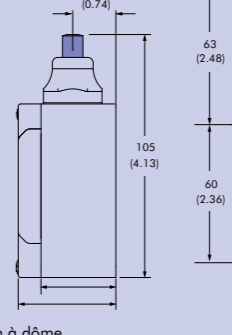
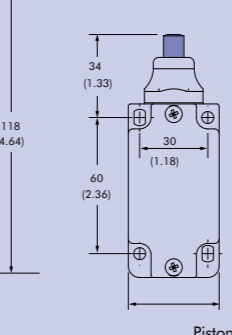
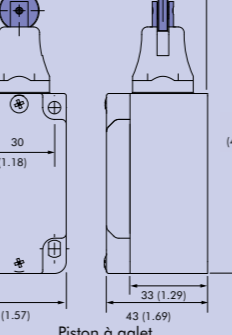
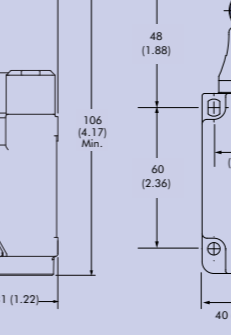
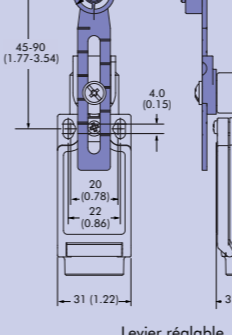
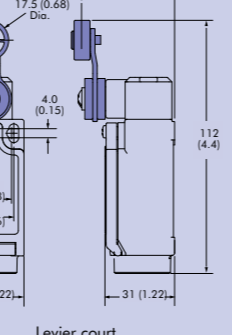
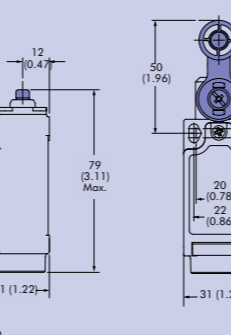
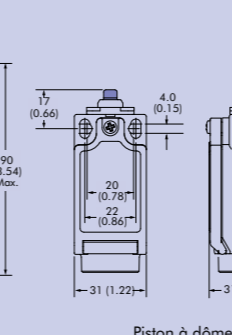
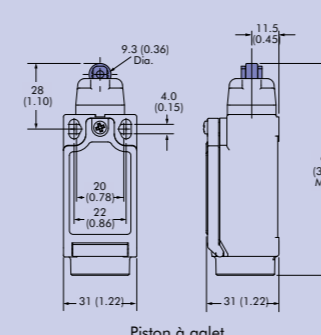
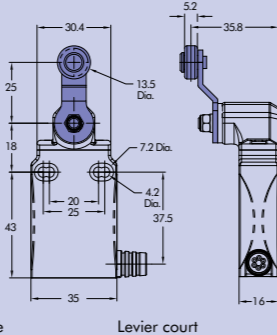
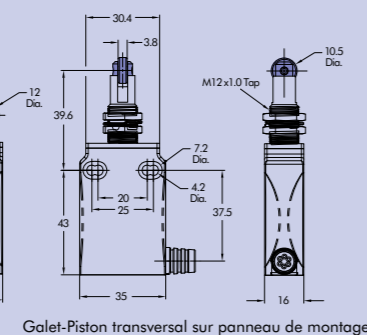
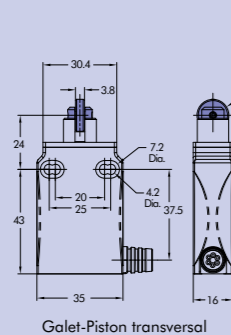
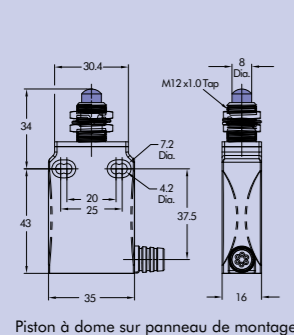
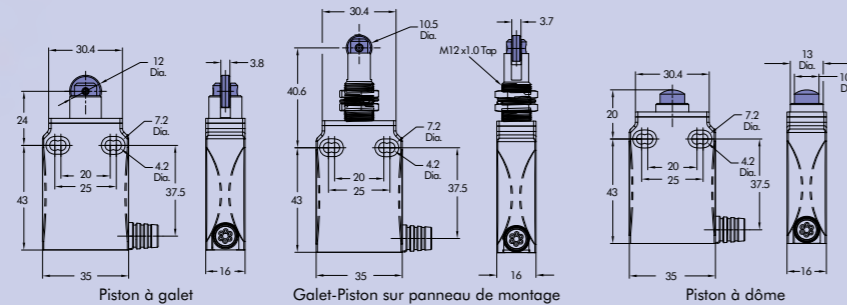

Boîtiers en Métal Compact 440P-A

Boîtiers en Plastique 440P-C 22MM

Boîtiers en Métal 440P-M 30MM

UNE GAMME COMPLÈTE DE PRODUITS DE SÉCURITÉ POUR DES SOLUTIONS DE SÉCURITÉ INTÉGRALES



ARRÊTS D'URGENCE DISPOSITIFS D'ARRÊT D'URGENCE ET DE DÉCLICHÈMENT | INTERRUPTEURS À CÂBLE | À BROCHE ET GÂCHE DE SÉCURITÉ INTERRUPTEURS DE SÉCURITÉ | SANS CONTACT | RELAIS DE SÉCURITÉ | RELAIS DE SÉCURITÉ MODULAIRES | COUPE-CIRCUITS | SYSTÈMES DE VERROUILLAGE À CLÉ CAPTIVE PROSAFE | ÉCHANGEURS DE CLÉS | INTERRUPTEURS DE SÉCURITÉ | BARRIÈRES IMMATÉRIELLES ET SCRUTATEURS | DISPOSITIFS SENSIBLES À LA PRESSION | DISPOSITIFS DE DÉTECTION DE PRÉSENCE | VARIATEURS POWERFLEX COMMANDE DE PUISSANCE | CONTACTEURS DE SÉCURITÉ | GUARDLOGIX AUTOMATES DE SÉCURITÉ | GUARDPLC