



Caractéristiques principales

- Mesure d'humidité linéarisée à 23°C
- Gamme de mesure: 0 ... 100%HR -30...+70°C
- Signaux de sortie: Humidité: 4-20mA
Temperature: 4-20mA
- Capteur capacitif à couche mince
- Dérive < 2% HR/an

Les transmetteurs T215 sont équipés du capteur convertisseur d'humidité relative Hygrosmart. Son concept est basé sur l'interchangeabilité, simplifiant le recalibrage.

DONNEES TECHNIQUES

	Humidité	Température
Câblage	2 fils	2 fils
Précision @ 23°C	Hysteresis et non linearité incluses ± 3 %HR (10...90 %HR) ± 5 %HR (<10, >90 %HR)	Sortie en courant ± 0,4°C
Temps de réponse	(90% de l'échelon de 11% à 75 %HR) < 10 sec	/
Signal de sortie	4...20mA	4...20mA
Alimentation: E	10...32Vdc	
Résistance de charge: R	< ((E - 9) / 0,02) Ω	
Consommation	20mA max.	
Condit. d'utilisation		
Boîtier	0 ... 100 %HR	-30 ... +70 °C
Stockage	0 ... 98 %HR (*)	-30 ... +70 °C
Boîtier		
Dimensions	L =80, l=80, h=50	
Matière	ABS	
Tête de mesure:		
Dimensions	ø 19mm , lenght. 47mm	
Matière	ABS	
Protection	IP54	
Raccordement électrique	Bornes à vis, capacité de serrage 1,5mm ²	

* sans condensation

DIMENSIONS

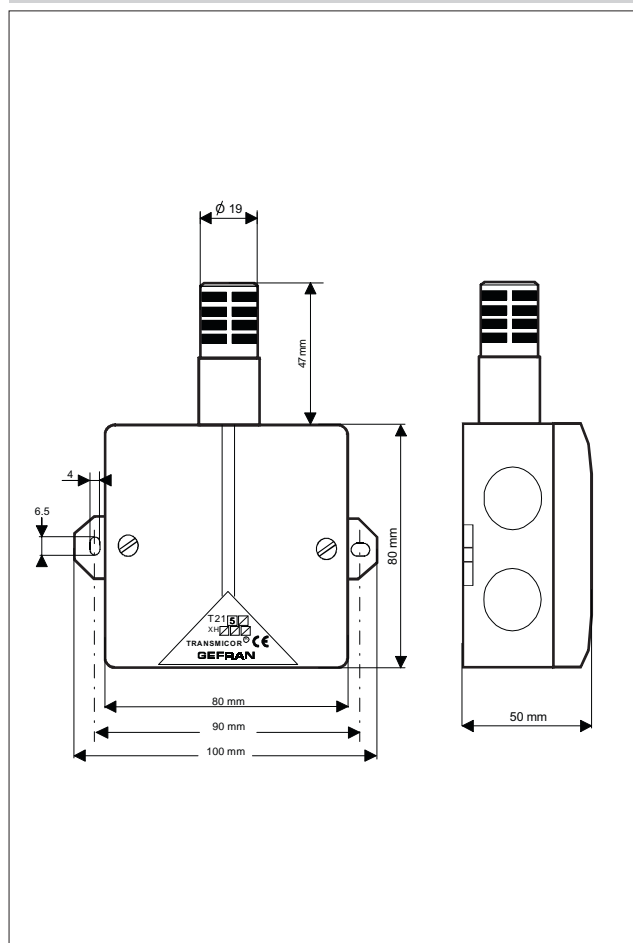

CONNECTIONS ELECTRIQUES

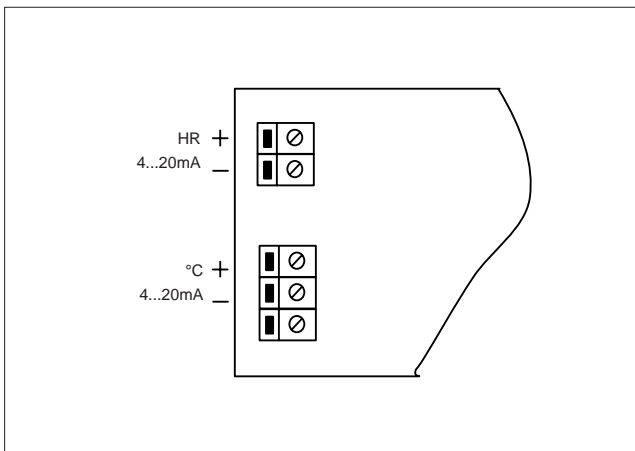

MEASURING RANGE



DIAGRAMME DE CHARGE MAXIMALE



MODULE INTERCHANGEABLE

2 versions dépendantes de la génération de transmetteurs:

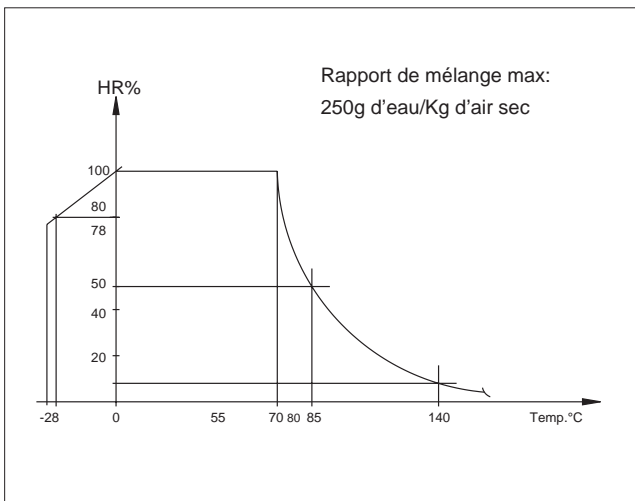
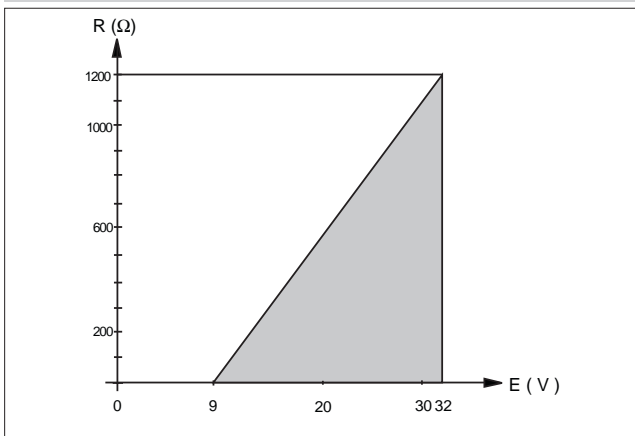
S7420.0 sans Pt100
S7420.1 avec Pt100

Dépose du module Hygrosmart



CODIFICATION DE COMMANDE

T215

Filtres	
Filtere inox tissé	K2

Certifications Additionnelles	
Sans	0
Certificat de conformité	A
Recalibration BT	C1
Calibration à isotherme spécial (**)	ISO
Rapport de calibrage	R
Relevé de points de contrôle pour module interchangeable SSS	S
Relevé de points de contrôle pour Transmetteur SSS	S1
Certificat SIT	T
Relevé de points de contrôle pour module interchangeable 1 iso 4 Points HR	W

(**) Indiquer la temperatures désirée

Ex: **T215 - K2 - A**
Transmetteur d'humidité relative T215 le signal de sortie 4... 20mA pour l'humidité, filtre inox tissé, certificat de conformité inclus

GEFRAN se réserve le droit de modifier les spécifications de ses produits, à tout moment, sans préavis.

GEFRAN spa
via Sebina, 74
25050 PROVAGLIO D'ISEO (BS) ITALIA
tel. 0309888.1 - fax. 0309839063
Internet: <http://www.gefran.com>

GEFRAN

cod. T215 - 12/05