

EPINUS

Avec boîtier d'autocontrôle Awax

CAPTEUR CODE A MAINTIEN MAGNETIQUE DES PROTECTEURS MOBILES DE MACHINES POUR ENVIRONNEMENT SEVERE

- Maintien magnétique 1, 2, ou 4 Kg
- Dispositif de décodage Acotom®2
- Sortie auxiliaire automate ou signalisation
- Boîtier en polycarbonate (EPINUS 1K)
- Boîtier en inox 316L (EPINUS 2K et 4K)
- Inscriptions gravées au laser (sur inox316L)
- Etanchéité IP67
- Température -20°C à +60°C (EPINUS 1K et 4K)
- Température -20°C à +90°C (EPINUS 2K)

CABLE TEFLON

+90°C

ACOTOM®2



CATEGORIE DE SECURITE AVEC AWAX

EPINUS : EN60947-5-1/2/3

I EPINUS sur Awax : catégorie 4

EPINUS en série sur Awax : catégorie 3

AVEC MAINTIEN
MAGNETIQUE
JUSQU'A 40N

ENVIRONNEMENT
HAUTEMENT AGRESSIF

SCHEMA ELECTRIQUE

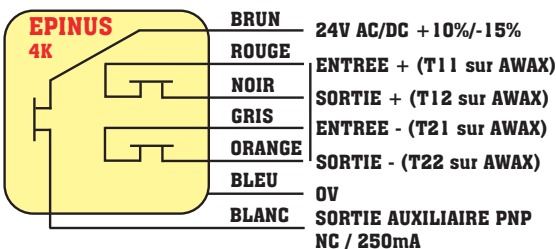
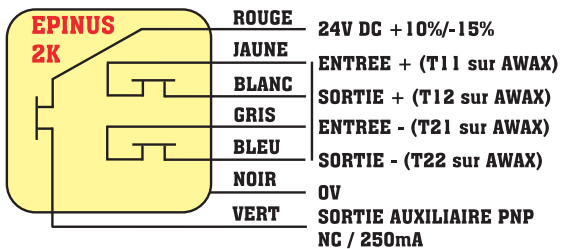
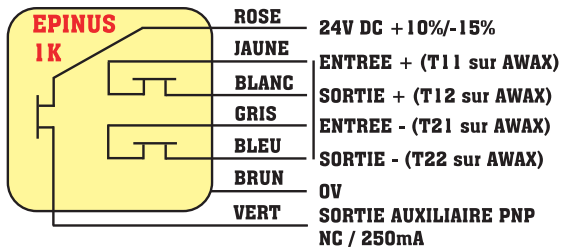

DIMENSIONS (VERSION 1K ET 2K)

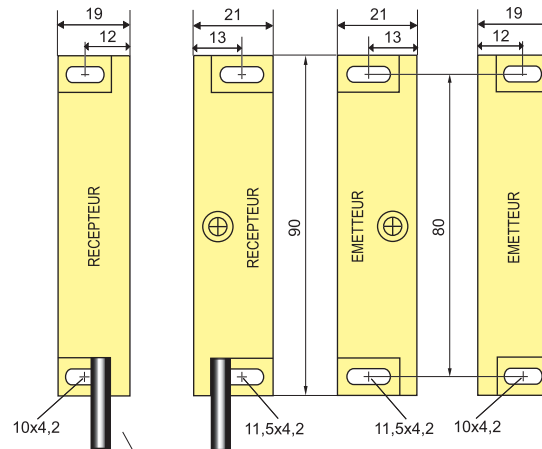

Câble standard 3/6/12m Ø5

EPINUS 4K : voir dimensions p.31

APPLICATION

Adapté au maintien des portes ou protecteurs mobiles. Empêche les portes de s'ouvrir par vibration. Contacts sécurisés entièrement statiques garantissant une très longue durée de vie.



SCHEMATHEQUE

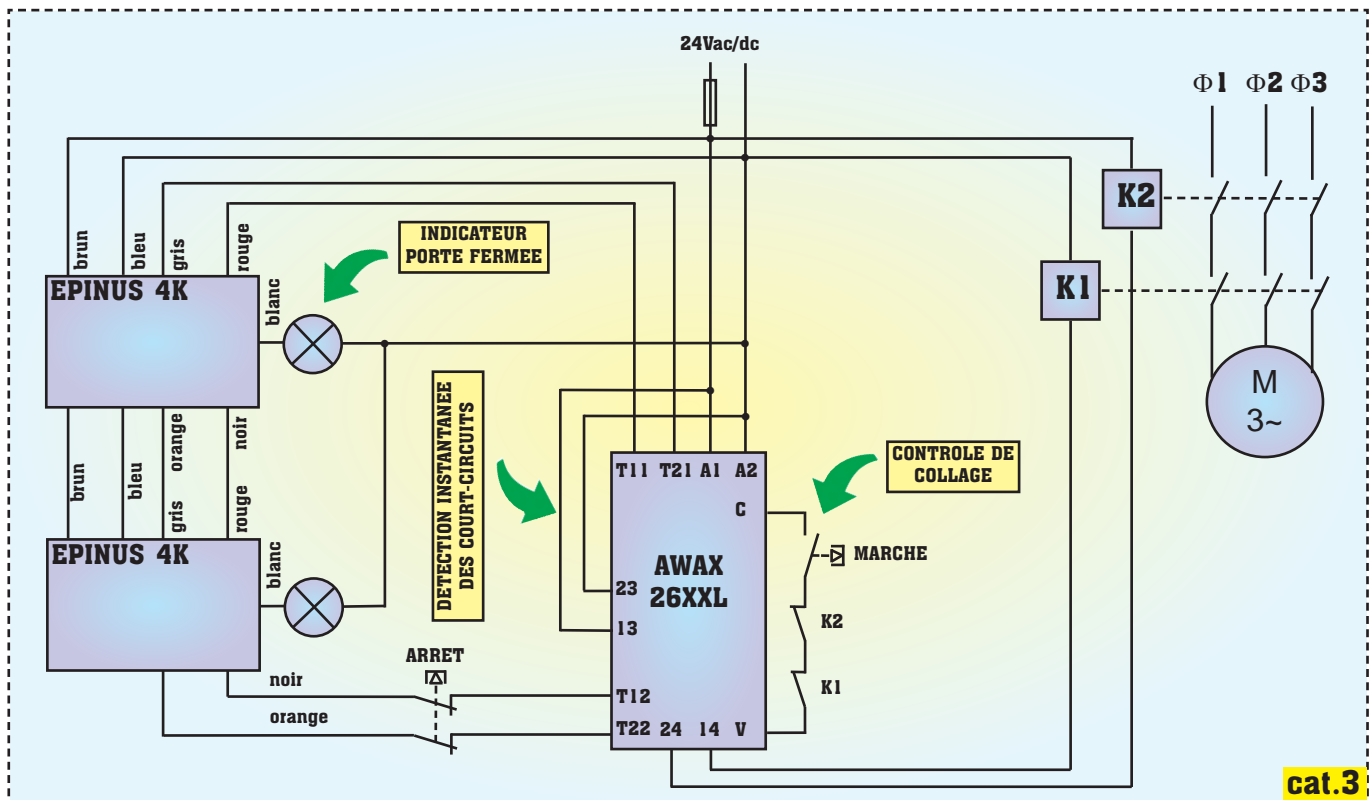
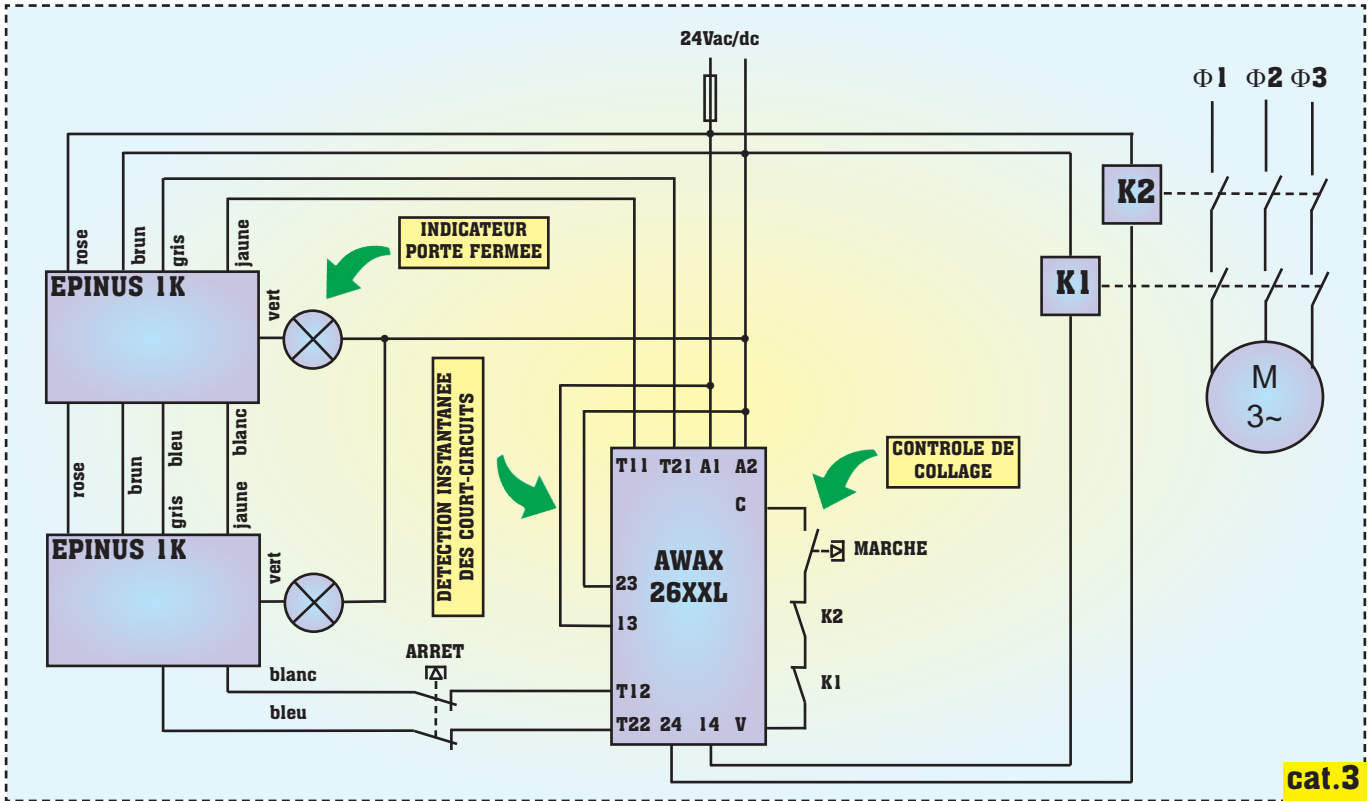



**Garantie
3 ans**

LE CONTROLE D'ACCES CENTRALISE

SOLUTION POUR LES ACCES MULTIPLES

UNE SOLUTION ECONOMIQUE

→ Le procédé ACOTOM®2

- Puissance de codage élevée à double canal
- Utilisation en environnement vibratoire
- Niveau de sécurité couvert : 2 à 4
- Large tolérance d'alignement (+/-7mm)
- Large portée (10mm ou plus sur demande)
- Faible hystérésis et constant < 2mm
- Connexion en série : 30 maxi
- LED et sortie auxiliaire assurant la retraçabilité exacte du système de décodage
- Version inox 316L avec gravure laser
- Version haute température +110°C
- Version avec maintien magnétique
- Version sur connecteur intégré ou déporté
- Version miniature pour trou d'homme
- Nécessite un contrôleur externe AWAX

LE CAPTEUR ELECTRONIQUE ANATOM

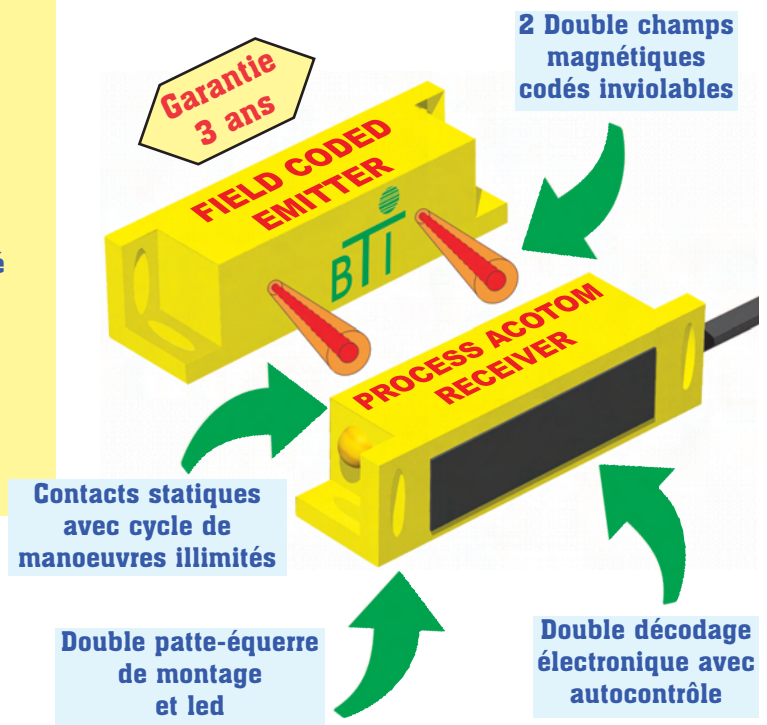

Le procédé ACOTOM®2

Une gestion globale de la sécurité compétitive

Résistance aux chocs supérieure à 30G

Contrôler jusqu'à 30 portes avec un seul boîtier AWAX

