

ANATOM M18

Avec boîtier d'autocontrôle Awax

CAPTEUR ELECTRONIQUE CODE SANS CONTACT POUR
CONTROLE DE POSITION

- **Cylindrique M18**
- **Décodage par procédé Acotom®2**
- **Désalignement : ±30° en rotation**
- **Portée/hystérésis : 6 /+2 (mm)**
- **Sortie auxiliaire automate ou signalisation**
- **Boîtier métal CuNi**
- **Connecteur M12 métal robuste**
- **Etanchéité IP67**
- **Température -20°C à +60°C**
- **Cycle de commutation illimité**

CATEGORIE DE SECURITE

ANATOM M18 : EN60947-5-3
ANATOM M18 sur Awax : catégorie 4
ANATOM M18 en série sur Awax : catégorie 3

SCHEMA ELECTRIQUE

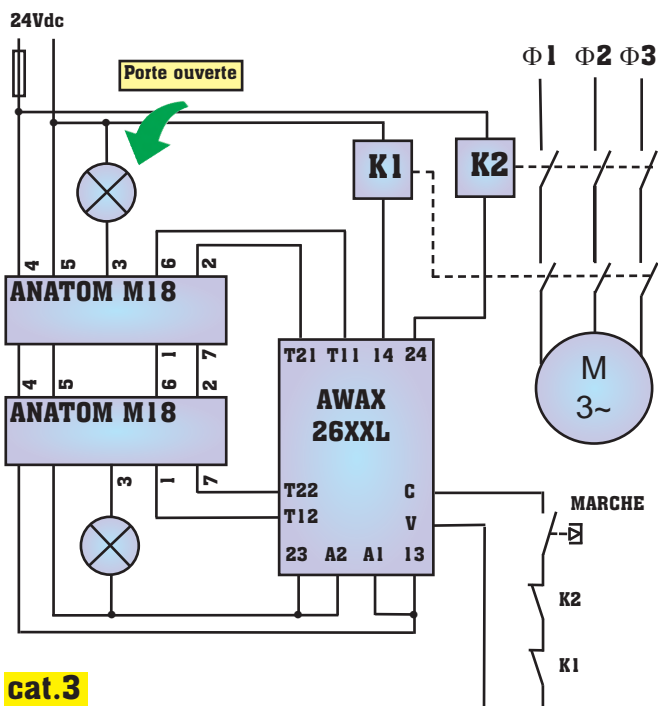
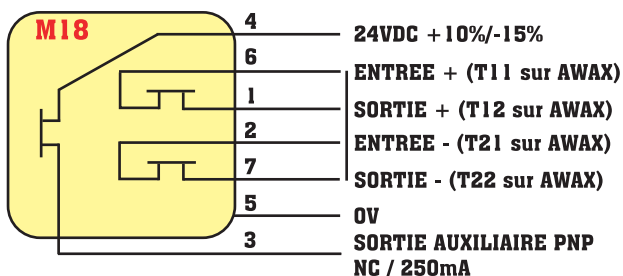

cat.3

ENVIRONNEMENT SEVERE

ACOTOM®2

RESISTANCE AUX CHOCX 30G

CONNECTEUR M12 METAL

SORTIES STATIQUES



DIMENSIONS

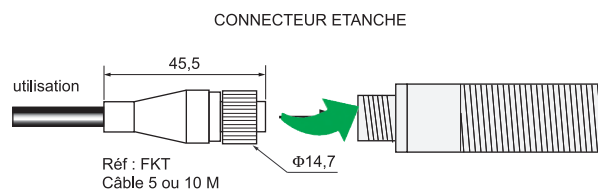
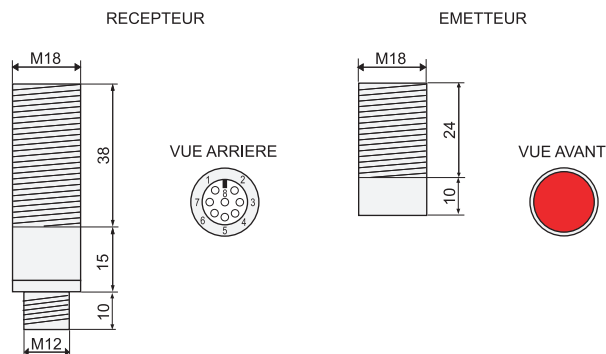

CABLE FKT	VUE DE FACE	VUE DE FACE	ANATOM-M18
1 blanc	5 gris	1 blanc	T12
2 brun	6 rose	2 brun	T21
3 vert	7 bleu	3 vert	AUX
4 jaune	8 rouge	4 jaune	+24V
		5 gris	0v
		6 rose	T11
		7 bleu	T22
		8 rouge	nc
			(nc : non connecté)

APPLICATION

Jusqu'à 30 capteurs par boîtier AWAX.
Capteur robuste avec son boîtier métal. Montage rapide par connecteur direct. Convient aux machines à fortes vibrations et haute cadence.



**Garantie
3 ans**

LE CONTROLE D'ACCES CENTRALISE

SOLUTION POUR LES ACCES MULTIPLES

UNE SOLUTION ECONOMIQUE

- **Le procédé ACOTOM®2**
- Puissance de codage élevée à double canal
 - Utilisation en environnement vibratoire
 - Niveau de sécurité couvert : 2 à 4
 - Large tolérance d'alignement (+/-7mm)
 - Large portée (10mm ou plus sur demande)
 - Faible hystérésis et constant < 2mm
 - Connexion en série : 30 maxi
 - LED et sortie auxiliaire assurant la retraçabilité exacte du système de décodage
 - Version inox 316L avec gravure laser
 - Version haute température +110°C
 - Version avec maintien magnétique
 - Version sur connecteur intégré ou déporté
 - Version miniature pour trou d'homme
 - Nécessite un contrôleur externe AWAX

LE CAPTEUR ELECTRONIQUE ANATOM

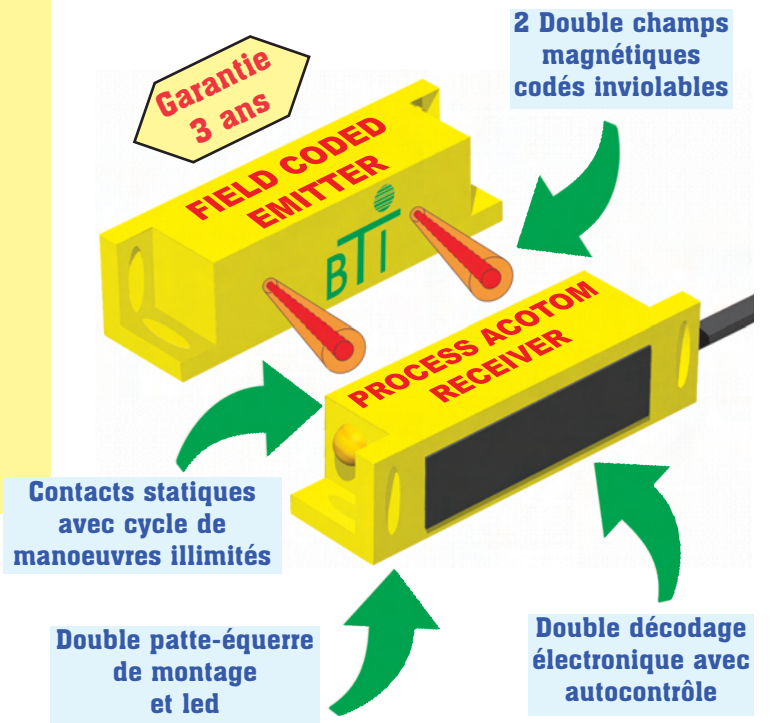

Le procédé ACOTOM®2

Une gestion globale de la sécurité compétitive

Résistance aux chocs supérieure à 30G

Contrôler jusqu'à 30 portes avec un seul boîtier AWAX

