

MEX2-MEX3-MEM2-MEM3 Manomètres industriels

Ø 50, 63 mm

Fluides ou environnement corrosifs

Étanche, remplissable de liquide amortisseur

Précision ± 1,6 % (± 1 % en option)

Surpression momentanée admissible

Élément sensible en acier inoxydable (MEX) ou monel (MEM)

Raccord soudé au boîtier

Conformes à la norme européenne EN 837-1 et à la Directive Pression PED 97/23/CE

Approuvé Lloyd's Register

Destinés aux industries de procédés : chimie, pétrochimie, énergie, industrie des gaz.

Ces manomètres ont été conçus pour satisfaire aux exigences d'emploi en environnement agressif. Tous les constituants externes, ainsi que l'élément de mesure et le raccordement sont en acier inoxydable.



Caractéristiques (20°C)

Etendue de mesure	MEX : de - 1...0 à 0...1000 bar. MEM : de -1...0,6 à 0...400 bar.
Pression de service	Stable: 75% de l'E.M. Momentanée: 100% de l'E.M.
Précision	Classe 1,6
Degré de protection	IP 65 selon NF EN 60529
Température de service de l'indicateur	-20...70°C Le manomètre peut-être utilisé avec des températures de fluides jusqu'à 200°C, la température du manomètre ne devant pas excéder 70°C.
Élément sensible	Acier inoxydable 1.4571 ou 1.4404 - tube étiré sans soudure (MEX2-MEX3) Monel 400 (MEM2-MEM3)
Forme du tube	≤ 100 bar en C > 100 bar en hélice
Dérive thermique	±0,4% pour une variation de ±10°C par rapport à la température de référence (20°C)
Boîtier	Acier inoxydable 1.4301 (AISI 304) (MEX2-MEX3) Monel 400 (MEM2-MEM3)
Matière du raccord	Acier inoxydable 1.4571 ou 1.4404 (MEX2-MEX3) Monel 400 (MEM2-MEM3)
Forme du raccord	Carré de 14 mm
Filetage	G 1/4 ou 1/4 NPT
Lunette	Acier inoxydable 1.4404 (AISI 316L) Lunette sertie (MEX2) Lunette à baïonnette (MEX3) sauf type G (lunette sertie)
Voyant	Verre (sécurité S1 EN 837-1 uniquement avec voyants polycarbonate et triplex)
Event de sécurité	En élastomère
Joint de voyant	En élastomère
Mouvement	Acier inoxydable
Aiguille	Plastique
Cadran	Alliage d'aluminium Chiffres et traits noirs sur fond blanc
Types de montage	Voir au verso

Options

Voyant en polycarbonate.	Code 0753
Voyant en verre triplex.	Code 0751
Vis frein.	Code 0769
Utilisation sur oxygène.	Code 0765
Aiguille en aluminium.	Code 0683
Classe 1 (sauf 1000 bar et BH).	Code 0841
Organe moteur en acier inox 1.4404 (AISI 316L).	Code 0816
Version ATEX CE II 2 GDc - I M2c avec voyant triplex.	Code 0078
Autres échelles.	
Filetages spéciaux (≤ à 1/4").	
Kit étrier MEX2-MEX3 pour transformation du type F en G "U-CLAMP MEX3 "	

Encombresments (mm)

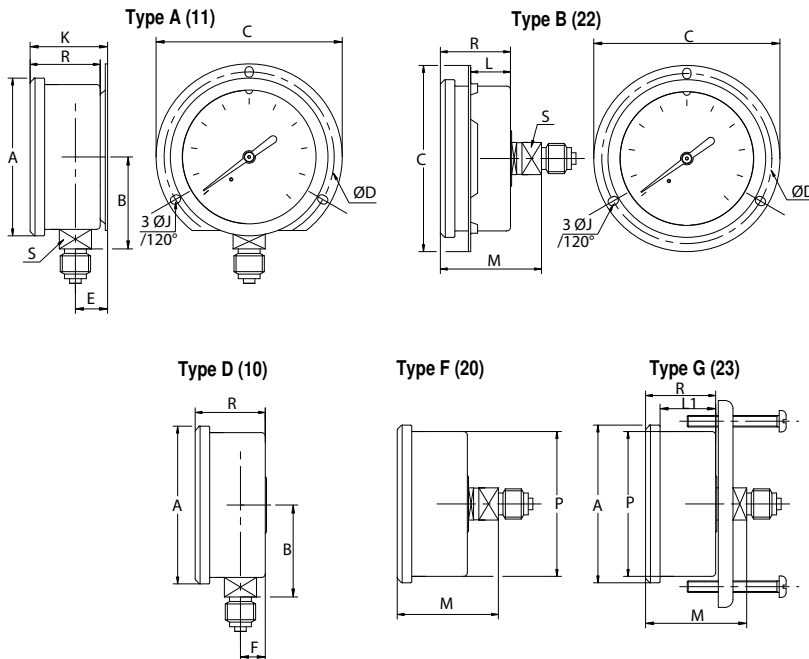

Type Ø	Masse en kg	
50	non rempli	0,10
63	rempli	0,13
50	rempli	0,15
63	rempli	0,18

Ø Dimensions	MEX2	MEX3
A	55,6	68,8
B	34	40,4
C	68	81
D	60	75
E	14	14
F	11	10,8
J	3,6	3,6
K	34	34
L	17,3	17,3
L1	23,5	20,6
M	38	38
P	51	63
R	30,5	30,2
S	14	14

Ouverture des panneaux pour type B MEX2 = Ø 53,5 mm
MEX3 = Ø 65,5 mm

Codification - MEX2-MEX3-MEM2-MEM3

		MEXxxxxxxx	
Modèle	1' ... 3' caractère		
Manomètre tout inox		MEX	
Élément sensible monel		MEM	
Diamètre du cadran	4' caractère		
50 mm		2	
63 mm		3	
Type de montage*	5' caractère		
Raccord en bas, collerette arrière		A	
Raccord au dos, collerette avant		B	
Raccord en bas		D	
Raccord au dos		F	
Raccord au dos avec étrier		G	
* Pour option boîtier inox 1.4404 (316L) remplacer A par 1, B par 2, D par 4, F par 6 et G par 7			
Filetage du raccord	6' caractère		
G1/4		2	
1/4NPT		5	
Type de remplissage	7' caractère		
Sec		0	
BH1		1	
BH2		2	
BH3 (silicone)		3	
BH5 (utilisation oxygène 160 bar maxi)		5	
Unités de mesure	8' caractère		
bar		B	
kPa		D	
kg/cm ²		F	
psi		H	
Etendues de mesure	9' ... 10' caractère		
Voir tableau			xx

code	E.M. en bar	code	E.M. en psi
59*	-1 + 0	59	-30"Hg + 0
72	-1 + 0,6	73	-30"Hg + 15
74	-1 + 1,5	75	-30"Hg + 30
76	-1 + 3	2C	-30"Hg + 60
77	-1 + 5	78	-30"Hg + 100
79	-1 + 9	79	-30"Hg + 150
81	-1 + 15	81	-30"Hg + 220
82	-1 + 24	82	-30"Hg + 300
15*	0 + 1	15	0 + 15
16	0 + 1,6	1C	0 + 20
18*	0 + 2,5	17	0 + 30
19	0 + 4	19	0 + 60
20	0 + 6	21	0 + 100
22	0 + 10	22	0 + 160
24	0 + 16	23	0 + 200
26*	0 + 25	25	0 + 300
27	0 + 40	26	0 + 400
29	0 + 60	27	0 + 600
31	0 + 100	30	0 + 1000
33	0 + 160	31	0 + 1500
35	0 + 250	34	0 + 3000
38	0 + 400	38	0 + 6000
39	0 + 600	39	0 + 9000
41	0 + 1000	41	0 + 15000

*uniquement en MEX3 pour délai 1 jour départ usine

La version monel (MEM) n'est pas réalisable en codes 59, 39 et 41

Options non codifiées

RECEPTEUR PNEUMATIQUE	0,2 - 1 bar 3-15 psi
0 - 10 lin.	
0 - 10 √	
0 - 100 lin.	
0 - 100 √	