

# Codeurs sans roulement - incrémentaux

Tête de détection avec traitement du signal FPGA intégré, détection magnétique

Axe creux traversant max.  $\varnothing 340$  mm

Résolution incrémentale 256...524288

## MHGP 400 - HDmag

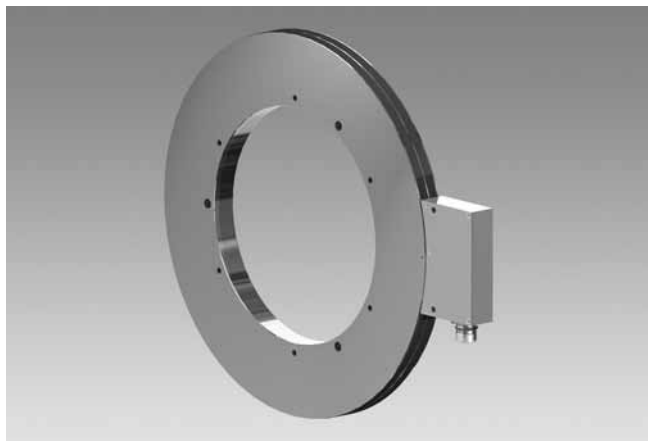

MHGP 400 - Version pour montage axial par vis

### Caractéristiques électriques (Rectangle)

Alimentation	4,5...30 VDC
Consommation à vide	$\leq 160$ mA
Résolution (imp/tour)	256...524288
Mode de déphasage	$90^\circ \pm 10^\circ$
Période	40...60 %
Signal de référence	Top zéro, largeur $90^\circ$
Principe de détection	Magnétique
Fréq. de commutation	$\leq 2$ MHz
Signaux de sortie	A+, B+, R+, A-, B-, R-
Étage de sortie	HTL (driver de puissance) TTL/RS422
Immunité	DIN EN 61000-6-2
Emission	DIN EN 61000-6-4

### Caractéristiques électriques (Sinus)

Alimentation	4,5...30 VDC
Consommation à vide	$\leq 160$ mA
Résolution (imp/tour)	256...32768
Mode de déphasage	$90^\circ \pm 5^\circ$
Signal de référence	Top zéro, largeur $90^\circ$
Principe de détection	Magnétique
Signaux de sortie	A+, B+, R+, A-, B-, R-
Étage de sortie	Sinus/cosinus 1 Vcc
Onde harmonique	-40 dB
Différence d'amplitude sin/cos	$\leq 20$ mV
Bande passante	400 kHz (-3 dB)
Composante continue additionnelle	$\leq 20$ mV
Immunité	DIN EN 61000-6-2
Emission	DIN EN 61000-6-4

### Points forts

- Codeurs incrémentaux sans roulements avec détection magnétique
- Tête de détection avec traitement du signal FPGA intégré
- Signaux sinusoïdaux ou digitaux
- Résolution max. 524288 impulsions
- Robuste et sans usure
- Electronique complètement scellée
- Indice de protection élevé
- Grandes tolérances: axial  $\pm 3$  mm, radial max. 2,2 mm
- Dimensions extrêmement compactes
- Montage simple, adaptation facile
- Différentes possibilités de montage

### Caractéristiques mécaniques

Tête du capteur	Traitement du signal - FPGA
Dimensions (bride)	$\varnothing 405,4$ mm
Type d'axe	$\varnothing 70...340$ mm (traversant)
Indice de protection DIN EN 60529	IP 67 (tête du détecteur), IP 68 (roue du codeur)
Vitesse de rotation	$\leq 2000$ t/min
Température d'utilisation	$-20...+85$ °C
Résistance	DIN EN 60068-2-6 Vibration 30 g, 55-2000 Hz DIN EN 60068-2-27 Choc 300 g, 2 ms
Tolérance axiale	$\pm 3$ mm (roue/tête)
Tolérance radiale	0,1...2,2 mm (roue/tête)
Précision de la division de l'étalon de mesure	$\pm 75$ "
Raccordement	Embase mâle M23, 12 points
Conformités	Conforme CE, Conforme ROHS

# Codeurs sans roulement - incrémentaux

Tête de détection avec traitement du signal FPGA intégré, détection magnétique

Axe creux traversant max.  $\varnothing$ 340 mm

Résolution incrémentale 256...524288

MHGP 400 - HDmag

## Références de commande

MHGP 400 B5 

			N		C
--	--	--	---	--	---

Code résolution (voir ci-dessous)

Alimentation / Sortie

P 4,5...30 VDC / sinus

R 4,5...30 VDC / rectangle (TTL)

T 5 VDC  $\pm$ 5 % / rectangle (TTL)

H 10...30 VDC / rectangle (HTL)

U 5...30 VDC / rectangle (5 VDC = TTL / 10...30 VDC = HTL universel)

Type de montage / axe creux traversant ( $\varnothing$  mm)

Fixation par vis

G160, G180, G210, G230, G250, G300, G310, G340

Fixation par kit de serrage

Z70, Z75, Z80, Z85, Z90, Z95, Z100, Z110, Z120, Z130, Z140, Z150, Z160

Montage sous gaine thermorétractable

H160, H180, H210, H230, H250, H300, H310, H340

## Code résolution (Nombre d'impulsions/tour)

256	2048	16384	131072
512	4096	32768	262144
1024	8192	65536	524288

Pour signaux sinusoïdaux, le nombre d'impulsions max. est de 32768

## Accessoires

### Connecteurs et câbles

HEK 8 Câble de détecteur pour codeur

# Codeurs sans roulement - incrémentaux

Tête de détection avec traitement du signal FPGA intégré, détection magnétique

Axe creux traversant max.  $\varnothing 340$  mm

Résolution incrémentale 256...524288

## MHGP 400 - HDmag

### Signaux de sortie

Version with square-wave signals HTL oder TTL  
at positive rotating direction

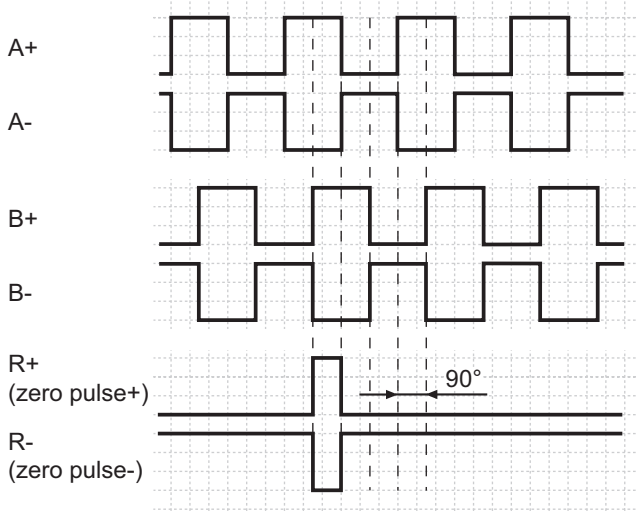

Version with sinewave signals

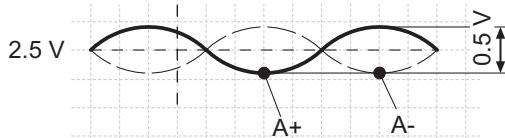

at positive rotating direction

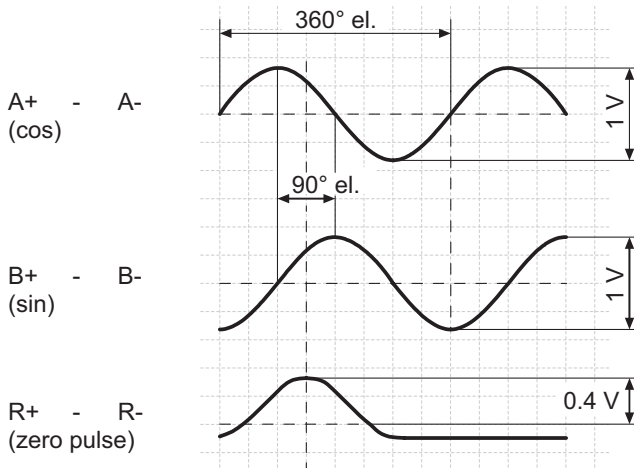

### Affectation des bornes

Vue A - Embase mâle M23 sens horaire

Contact	Désignation
1	B-
2	do not use
3	R+
4	R-
5	A+
6	A-
7	do not use
8	B+
9	do not use
10	0 V
11	do not use
12	UB

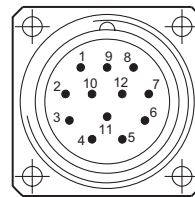

# Codeurs sans roulement - incrémentaux

Tête de détection avec traitement du signal FPGA intégré, détection magnétique

Axe creux traversant max.  $\varnothing 340$  mm

Résolution incrémentale 256...524288

MHGP 400 - HDmag

## Dimensions

### Exécution pour montage axial par vis

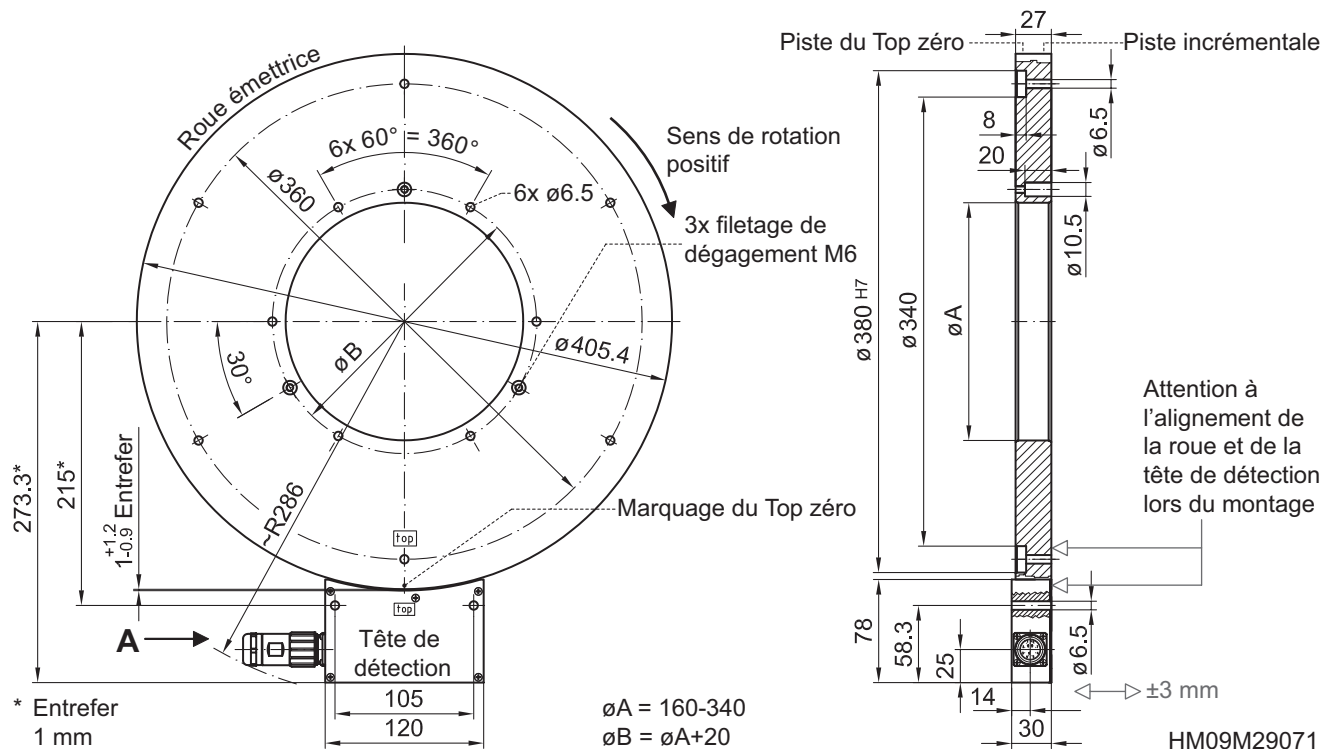

### Exécution pour montage avec kit de serrage

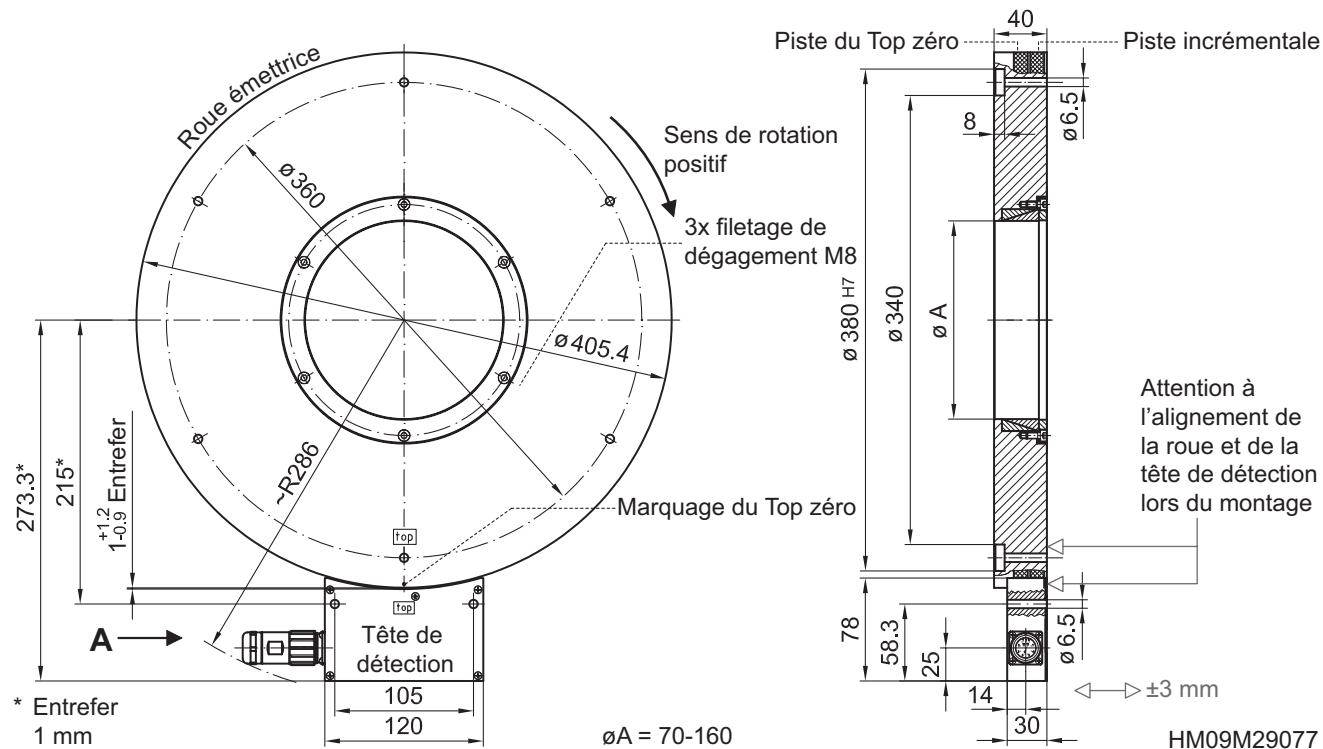



# Codeurs sans roulement - incrémentaux

Tête de détection avec traitement du signal FPGA intégré, détection magnétique

Axe creux traversant max.  $\varnothing 340$  mm

Résolution incrémentale 256...524288

**MHGP 400 - *HDmag***

---